

DIGI-TROLL 5

DIGI-TROLL 5 TS

ELECTRIC DOWNRIGGERS

USER MANUAL

CE MASTER USER MANUAL (FOR CE CERTIFIED MODELS)

THANK YOU

Thank you for purchasing a Cannon downrigger. We have designed your new downrigger to be an accurate and reliable tool that will enhance fishing control and improve your ability to catch fish. We hope that you enjoy the use of your new downrigger and enjoy the benefit of controlled depth fishing for years to come by always following safe boating practices and laws wherever you are fishing.

This manual covers installation and the operation of your downrigger. Read this manual carefully before operating your new Cannon downrigger. Retain this manual for future reference.

REMEMBER TO KEEP YOUR RECEIPT AND IMMEDIATELY REGISTER YOUR DOWNRIGGER.

To receive all the benefits for your product warranty, please fill out and mail the enclosed registration card. You may also complete registration on our website at cannondownriggers.com.

Please thoroughly read this user manual. Follow all instructions and heed all safety and cautionary notices below. Use of this downrigger is only permitted for persons that have read and understood these user instructions. Minors may use this product only under adult supervision.

ATTENTION: Your Cannon downrigger should only be used for its intended purpose. Improper use will void the warranty and may be a safety risk.

CAUTION: Persons whose ability to run the downrigger or whose reactions are impaired by alcohol, drugs, medication, or other substances are not permitted to use this product.

LOCATING YOUR SERIAL NUMBER

Your Cannon 11-character serial number is very important. It helps to determine the specific model and year of manufacture. When contacting Consumer Service or registering your product, you will need to know your product's serial number. We recommend that you write the serial number down in the space provided below so that you have it available for future reference.

The serial number on your Cannon DigiTroll 5 downrigger is located on the bottom of the downrigger frame.

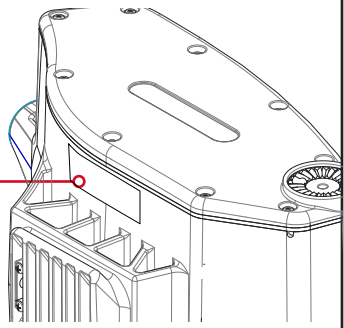

Model: _____

Serial Number: _____

Purchase Date: _____

Store Where Purchased: _____

TABLE OF CONTENTS

Warranty / Service Information	4
Assembly & Installation	5-11
Features	5
Mounting	6-7
Installing the Boom & Ball Hook	8
Installing the Swivel Head	8
Adjusting the Boom Length	9
Attaching the Rod Holder	10
Terminating the Downrigger Cable	11
Attaching the Line Release	11
Wiring the Downrigger	12-14
Operating the Downrigger	15-20
Display	15
Keypad	16
Programming	17-18
Fishing with the Downrigger	19-20
BlowBack Calculations	21
Removable the Spool Cover	22
Manual Crank Handle	23
Service & Repair	24
Troubleshooting	25
Parts Diagrams and Lists	26-29
Compliance Statements	30
Notes	31

LIMITED WARRANTY

CANNON LIMITED WARRANTY

Johnson Outdoors Marine Electronics, Inc. ("JOME") extends the following limited warranty to the original retail purchaser only. Warranty coverage is not transferable.

CANNON® LIMITED LIFETIME WARRANTY

JOME warrants to the original purchaser that if the accompanying product (see exclusions below) proves to be defective in material or workmanship within the following warranty periods, JOME will, at its option, either repair or replace same without charge (but no cash refunds will be made):

The boom, motor (if applicable), and reels, plus all plastic parts, including but not limited to frames and bases, will be free from defects in materials and workmanship, subject to normal wear and tear, for the original purchaser's lifetime.

All other items will have 1-year limited warranties from the date of original retail purchase, except THE FOLLOWING ITEMS THAT HAVE NO WARRANTY: swivel lock pin, weights, and wire cable.

LIMITATION AND EXCLUSION OF IMPLIED WARRANTIES AND CERTAIN DAMAGES

THERE ARE NO EXPRESS WARRANTIES OTHER THAN THESE LIMITED WARRANTIES. JOME DISCLAIMS LIABILITY FOR INCIDENTAL AND CONSEQUENTIAL DAMAGES, AND IN NO EVENT SHALL ANY IMPLIED WARRANTIES (EXCEPT ON THE BOOM, MOTOR, REELS, AND ALL PLASTIC PARTS), INCLUDING ANY IMPLIED WARRANTY OF MERCHANTABILITY OR FITNESS FOR PARTICULAR PURPOSE, EXTEND BEYOND ONE YEAR FROM THE DATE OF PURCHASE (AND IN THE CASE OF THE SWIVEL LOCK PIN, WEIGHTS, AND WIRE CABLE, JOME DISCLAIMS ALL IMPLIED WARRANTIES). THIS WRITING CONSTITUTES THE ENTIRE AGREEMENT OF THE PARTIES WITH RESPECT TO THE SUBJECT MATTER HEREOF; NO WAIVER OR AMENDMENT SHALL BE VALID UNLESS IN WRITING SIGNED BY JOME.

Some states do not allow limitations on how long an implied warranty lasts or the exclusion or limitation of consequential damages, so the above limitation or exclusion may not apply to you. This warranty gives you specific legal rights, and you may also have other rights that vary from state to state.

CANNON® SERVICE POLICY

AFTER THE APPLICABLE WARRANTY PERIOD

After the applicable warranty period, or, if one of the above exclusions applies, Cannon® products will be repaired for a charge of parts plus labor. All factory repairs, after the applicable warranty period, carry a 90-Day Limited Warranty, subject to the exclusions and limitations stated above.

TO ENFORCE WARRANTY OR TO OBTAIN REPAIRS AFTER WARRANTY

To obtain warranty service in the U.S., the downrigger believed to be defective and the proof of original purchase (including the date of purchase) must be presented to a Cannon® Authorized Service Center or to Cannon®'s factory service center in Mankato, MN. Except as noted below, any charges incurred for service calls, transportation or shipping/freight to/from the Cannon® Authorized Service Center or Cannon®'s factory, labor to haul out, remove, re-install or re-rig products for warranty service, or any similar items are the sole and exclusive responsibility of the purchaser. Warranty service can be arranged by contacting a Cannon® Authorized Service Center or by contacting the factory at 1-800-227-6433 or by email to service@cannondownriggers.com. If the necessary repairs are covered by the warranty, we will pay the return shipping charges to any destination within the United States. Downriggers purchased outside of the U.S. (or parts of such downriggers) must be returned prepaid with proof of purchase (including the date of purchase and serial number) to any Authorized Cannon® Service Center in the country of purchase.

NOTE: Do not return your Cannon® downrigger or parts to your retailer. Your retailer is not authorized to repair or replace them.

Major parts, such as the motor and main frame, must be returned to JOME in Mankato, Minnesota, or a Cannon® Authorized Service Center, for repair or replacement. To reduce shipping costs, we suggest removal of loose parts such as the boom and rod holders. Small parts that can be easily removed such as the handle and/or the counter, may be removed from the downrigger and returned for repair or replacement. **Retain your sales receipt.** Proof of purchase must accompany product when returned.

Return Address:

Johnson Outdoors Marine Electronics, Inc.
Attn: Cannon Service Dept.
121 Power Drive
Mankato, MN 56001

ASSEMBLY & INSTALLATION

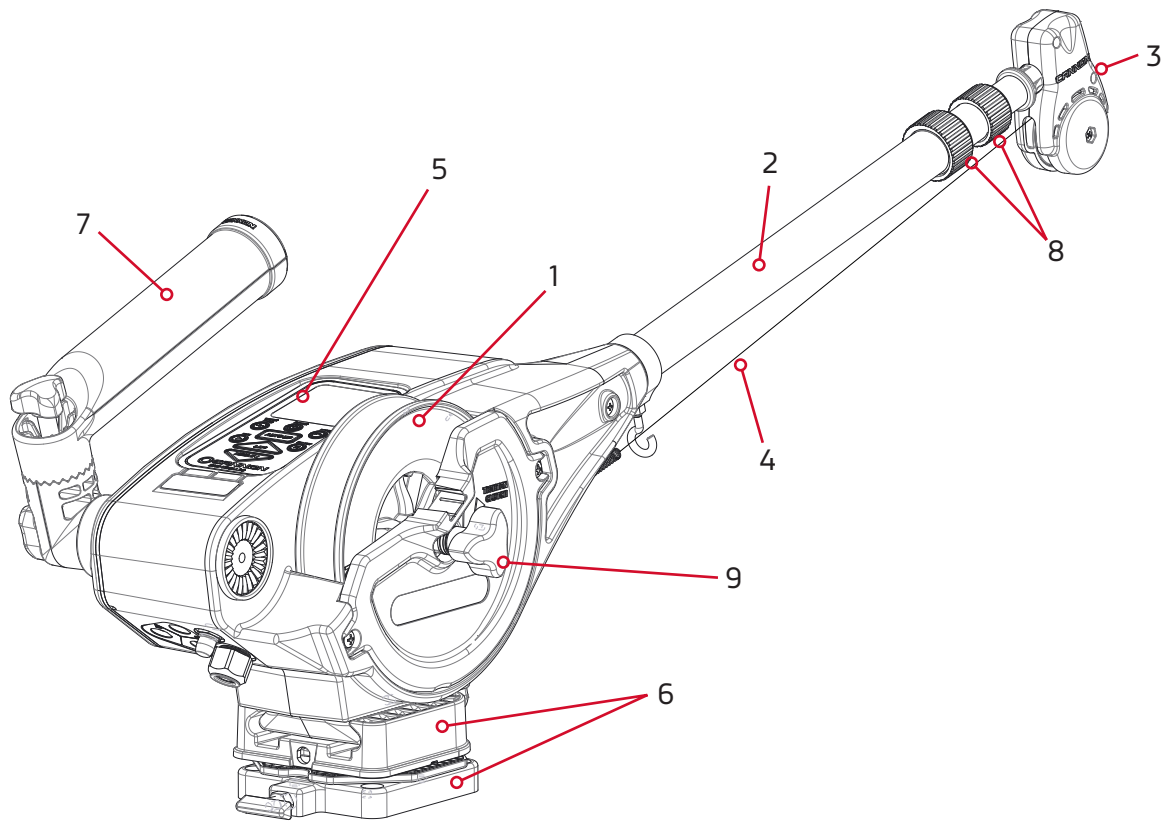

FEATURES

1. Reel: This is used to spool the cable, available in lengths ranging from 150 to 400 feet.
2. Boom: This is used to extend the weight out from the body of the downrigger and has a pulley fixed to its end. Boom lengths range from 24 to 53 inches.
3. Swivel Head: This relays the cable at the end of the boom to lower the weight.
4. Cable: This connects to the weight.
5. Keypad/LCD: Keypad is used to control the functions of the downrigger. The LCD display provides feedback of the downrigger functions.
6. Mounting Bases: These attach to the boat, enabling you to place the downrigger where you choose.
7. Rod Holder: This holds your fishing rods while trolling and may also be used for storing rods.
8. Boom Clamps: These lock the boom sections together after the boom has been extended or retracted.
9. Clutch Knob: This loosens and tightens the tension on the spool and holds the side plate in place.

* This diagram is for reference only and may differ from your actual downrigger.

ASSEMBLY & INSTALLATION

DOWNRIGGER MOUNTING

Choosing a good location to mount your downrigger on your boat is very important. A downrigger should be mounted in a location where it is easy to observe your fishing rod and react quickly to operate the downrigger once there is a fish on the line.

MOUNTING ACCESSORIES

Cannon offers a complete line of mounting accessories that allow you to optimize your spread to fit the way you fish. Before making any permanent changes to your boat, consider what accessories might be used in your application. To see the complete line of mounting accessories available, visit cannondownriggers.com.

Deck Plates are necessary when extra strength must be added to the base material of the boat and for attaching the downrigger to other mounting accessories.

Gimbal Mounts are designed to fit medium-sized flush mounted rod holders built into the gunwale of many larger fishing boats and cruisers. Only sturdy, high quality rod holders should be used for this temporary mounting system. Gimbal mounts are available in 9" or 12" post lengths.

Side/Rail mounts can be mounted to a welded T-section. It can also be used at the two rail section butt joint. In both installations it is recommended to use a non-slip material, such as rubber or a thin wood sheet, between metal surfaces.

You can also use these for mounting to a very narrow side gunwale. There is a plate provided for back-up with bolts and washers. If the gunwale compartment is foamed in, then wellnuts should be used. It is also recommended to install two additional flat head screws through the top plate for stabilization (you will need to drill and countersink).

INSTALLING THE INCLUDED MOUNTING BASE

Decks thinner than 1/4"

Use a Cannon deck plate (sold separately - PN 2200693) to prevent deflection and add stability to decks thinner than 1/4". Use the deck plate as a template to mark the hole locations.

If access to the underside of the deck is not available, the deck plate can be mounted using screws and wellnuts (not included). Use the deck plate as a template to mark locations and drill 4 wellnut clearance holes. Use four 1/4-20 x 1-1/2" flat head screws and four wellnuts to mount deck plate. Tighten the screws so the wellnuts are firmly compressed.

Where the underside is accessible, the deck plate can be mounted using screws, nuts, and washers. Drill 9/32" holes. Use four 1/4-20 x 1-1/2" flat head screws, nuts and washers (flat and lock). Fasten plate to deck. To secure the mounting base to the deckplate use four 1/4-20 x 1" truss head screws.

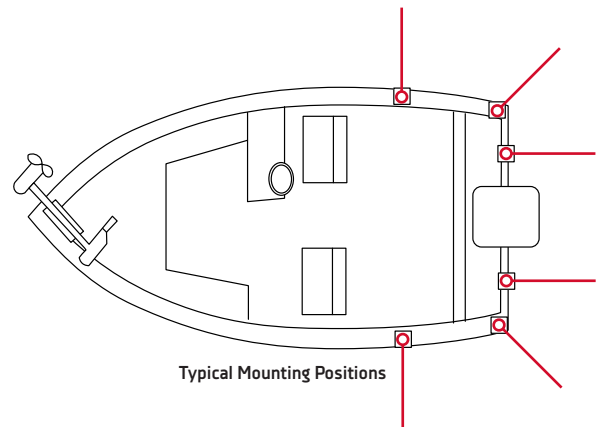

Typical Mounting Positions

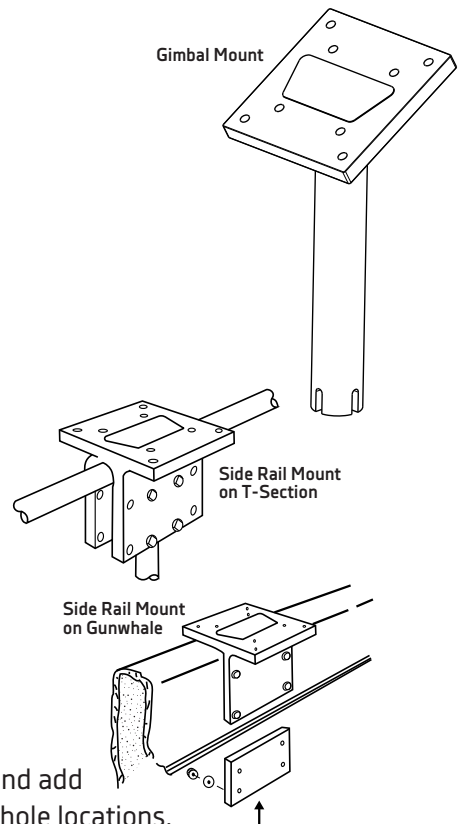

Gimbal Mount

Side Rail Mount on T-Section

Side Rail Mount on Gunwhale

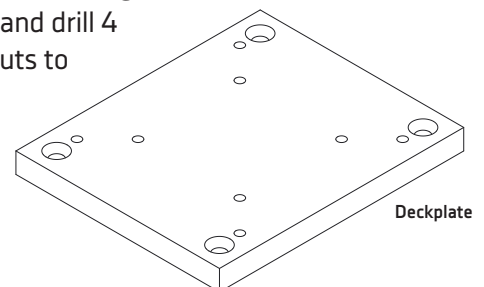

Deckplate

Decks from 1/4" to 7/16" thick

Where access to the underside of the deck is not available, the mounting base can be attached to the deck using wellnuts. Use the base as a template to mark locations and drill four wellnut clearance holes. Mount the base using four 1/4"-20 x 1-1/2" truss head screws and four wellnuts. Tighten the screws so the wellnuts are firmly compressed as pictured.

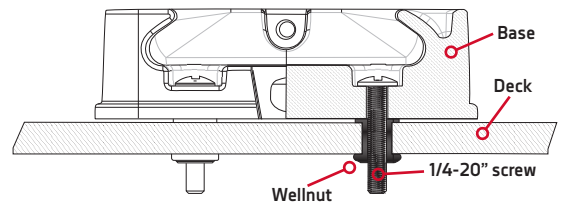

Decks from 1/4" to 7/16" Thick

Decks thicker than 7/16"

For decks thicker than 7/16", or where the underside of the deck is accessible, mount the base with screws, nuts, and washers. Use the base as a template to mark the locations and drill four 9/32" holes. Use four 1/4"-20 x 2" truss head screws and four each flat washers and nuts. Fasten the base to the deck as pictured.

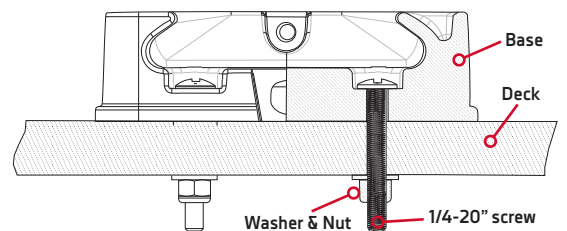

Decks Thicker Than 7/16"

NOTE: Wellnuts SHOULD NOT be used on decks thicker than 7/16".

NOTE: When using the telescopic boom, we strongly recommend the use of a deck plate on all boats to provide adequate stability for the downrigger.

Low-Profile Swivel Base

To mount the Low-Profile Swivel Base, follow the same procedure as for the deck plate with this exception: use four 1/4"-20 x 1-1/2" truss head screws to fasten the mounting base and four additional 1/4"-20" x 2-1/2" truss head screws to attach the swivel base to the boat deck.

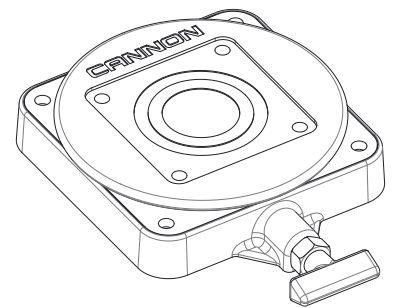

Low-Profile Swivel Base

ASSEMBLY & INSTALLATION

INSTALLING THE BOOM AND BALL HOOK

1. Remove the ball hook collar, ball hook, and 1/4-20 nut from the included hardware bag assembly. Thread the nut onto the ball hook, then thread the ball hook into the ball hook collar. Do not tighten yet. (Figure 1)
2. Slide ball hook collar onto the end of the boom and leave it loose. (Figure 2)

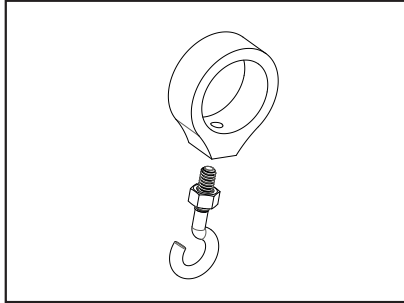

Figure 1

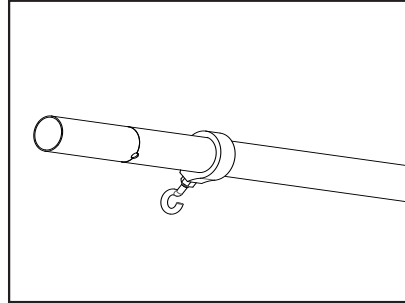

Figure 2

3. Insert boom with ball hook collar assembly into frame (Figure 3) and line up holes in boom with holes in frame (Figure 4).
4. Remove 1/4-20 x 2" bolt and 1/4-20 nylon locknut from included hardware bag assembly. Insert the 1/4-20 nylon locknut into the hex pocket on the nose of the frame (motor side of frame) then insert 1/4-20 x 2" bolt into reel side of frame nose. (Figure 5)

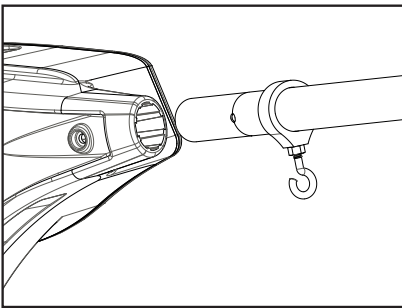

Figure 3

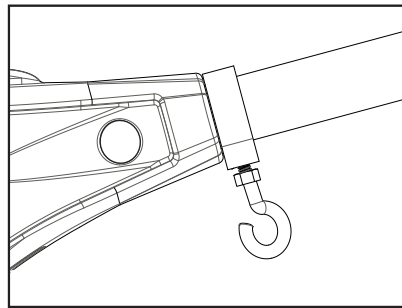

Figure 4

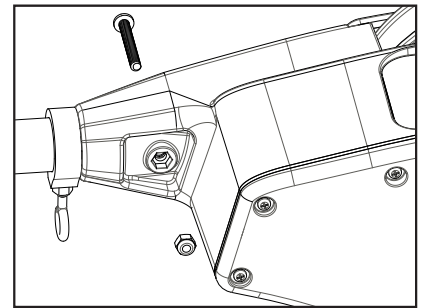

Figure 5

5. With a Phillips head screw driver, thread bolt into the nylon locknut from step 4. Tighten bolt until the end of the bolt is flush with the top of the nut. (Figure 6)
6. Slide ball hook collar to your preferred location. Hand tighten the ball hook into boom tube. Tighten enough so that there is no movement on the boom. (Figure 7) Once ball hook is secure, with a 7/16" wrench, tighten the 1/4-20 nut until secure with ball hook collar. (Figure 8)

NOTE: Do not overtighten ball hook or permanent deformation of the boom is possible.

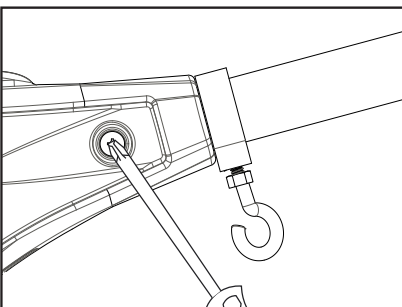

Figure 6

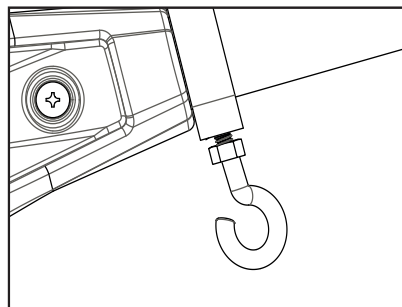

Figure 7

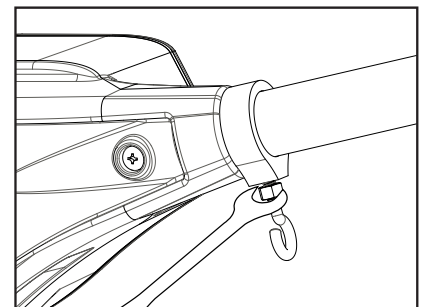

Figure 8

INSTALLING THE SWIVEL HEAD

1. Locate swivel head assembly and then insert boom end post into end of the small tube of the boom assembly. (Figure 9)
2. Align hole in boom post with hole in small end tube.
3. Secure boom end with #8 screw as shown. Tighten with Phillips head screw driver by turning screw clockwise until tight. (Figure 10)

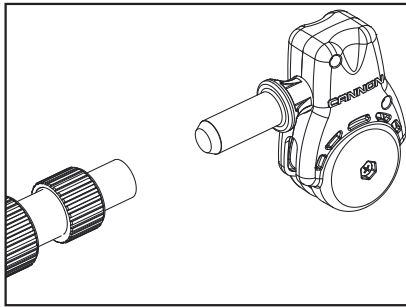

Figure 9

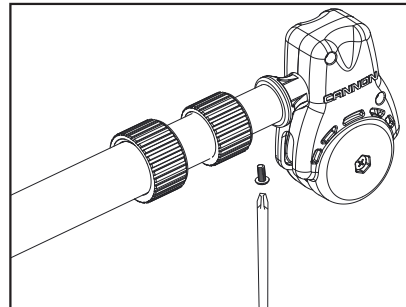

Figure 10

ADJUSTING THE BOOM LENGTH

To adjust the boom length (with the boom extending away from you) rotate the boom clamps (See item # 8 on page 5) approximately $\frac{1}{4}$ turn counter-clockwise to unlock (Figure 11) and slide the boom section to the desired position. (Figure 12) Once in place, lock the boom clamps by rotating clockwise until tight. (Figure 13)

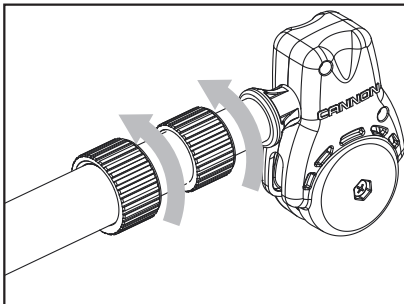

Figure 11

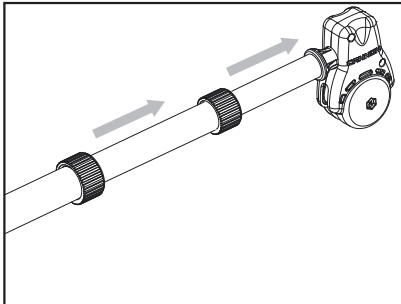

Figure 12

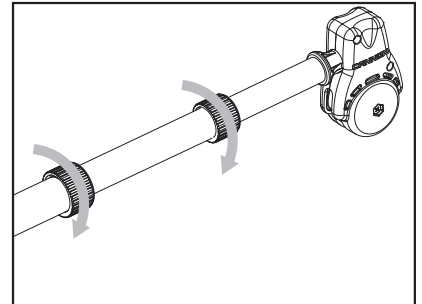

Figure 13

ASSEMBLY & INSTALLATION

ATTACHING THE ROD HOLDER

The locking rod holder(s) incorporate a locking tooth design which can be easily adjusted every 15° with the soft grip knob. The symmetrical design will allow mounting of the rod holder on either side of the downrigger or two rod holders at the same time. The unique two-piece design allows independent adjustment of the rod holder and the rod holder arm in two axes. (Figure 14)

CAUTION: This rod holder is intended for use of up to 30 lb. test line only and is not recommended for use with any tackle IGFA (International Game Fish Association) rated higher than 30 lb. A safety strap (not included) is recommended for all applications.

NOTE: The rod holder assembly is not covered under warranty when used with tackle above 30 lbs. Equipment placed in the rod holders and the loss thereof is the responsibility of the user and is in no way warranted by Johnson Outdoors, Inc. Mounting must be in accordance with the above instructions to comply with the product warranty.

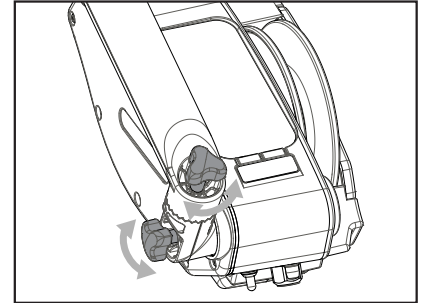

Figure 14

To install the rod holder:

1. Attach the rod holder elbow to the downrigger on either side using the supplied spring and knob. (Figure 15)
2. Fasten rod holder to rod holder elbow using supplied spring and knob. (Figure 16)
3. Repeat the above steps for the other side if (2) rod holders are to be mounted.

The rod holder can be adjusted by loosening either knob until the locking teeth are free from each other. Rotate the rod holder or arm to the desired position and re-tighten knob.

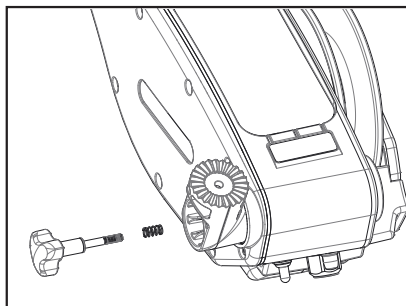

Figure 15

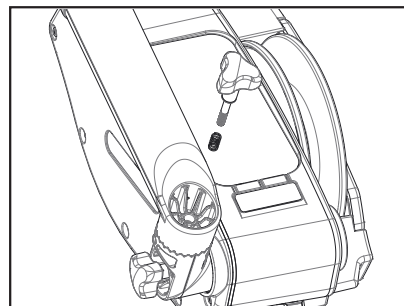

Figure 16

TERMINATING THE DOWNRIGGER CABLE

NOTE: Use only straight cable when routing through the terminator. Worn or kinked cable can be stressed and may break prematurely when retrieving trolling weights.

NOTE: A set of pliers with wire cutters is recommended for this part of setup.

1. Unwind about 2 feet of cable and thread through the rubber cushion. Attach Swivel Snap to terminator.
2. Examine the top of the terminator and note the order shown in the detail to run cable.
3. Lead and pull six inches of cable through HOLE A. Thread cable through swivel, then up into bottom of the terminator. Lead cable out of HOLE B and into HOLE C. Push the cable until its end touches the inside of the terminator hook. Tighten cable by squeezing terminator until it snaps shut. Then pull at top and bottom until drawn tight. Make sure that the cable threads the hook.

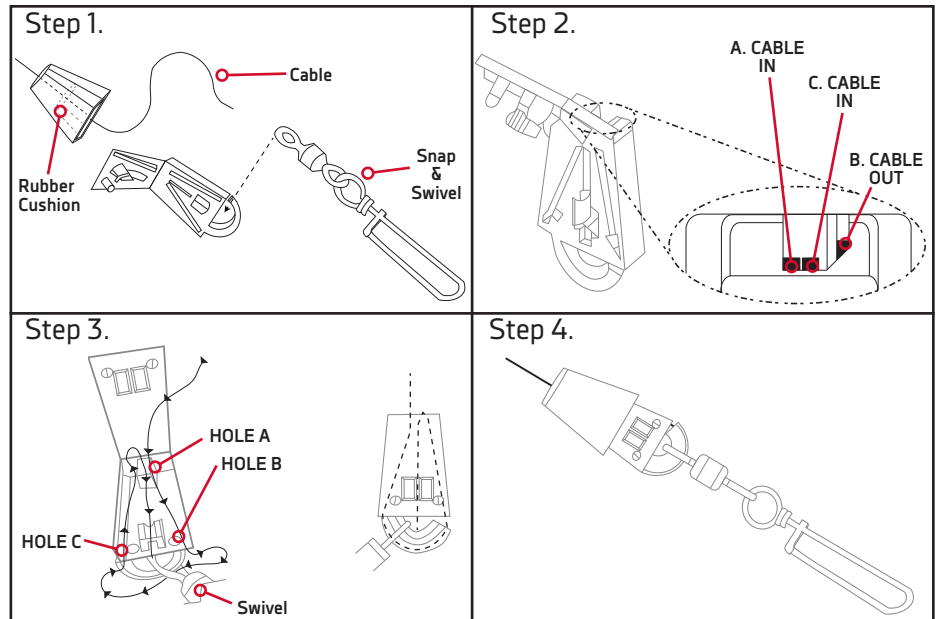

NOTE: Use only straight cable, not kinked cable.

4. Slide the cushion over the top of the terminator and give it a test pull. The cable is now set to attach a Cannon Flash Weight™.

ATTACHING THE LINE RELEASE (UNI-RELEASE)

The Cannon Uni-Release attaches directly to the downrigger weight. Attach fishing line to the clip at the end of the release, and then click through a series of increasing tension settings. The release can be used with any test line on salt or fresh water and may be adjusted from 2 to 22 pounds of grip tension on the line.

To change line release tension, turn tension knob to (+) to increase or (-) to decrease. Tension also may vary according to where the line is placed in the grips. Higher tension is on the line if it is set back toward the hinge, and lower if set closer to the opening. To open the release, spread the release arms with thumb and forefinger applying pressure to the sides.

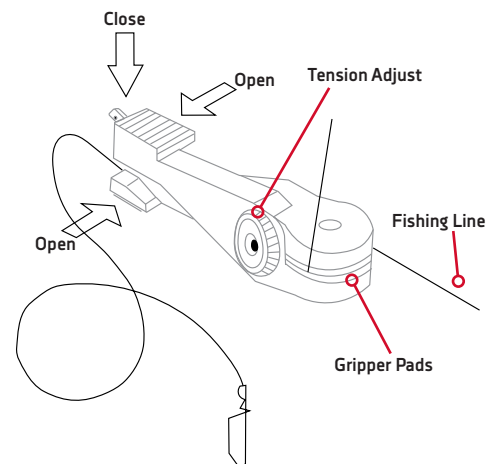

WIRING THE DOWNRIGGER

WIRING YOUR DOWNRIGGER

In order for the Positive Ion Control (PIC) on your downrigger to work correctly, it is important to make sure your boat is properly set up before installing your downrigger. Whenever a boat is in water, various submerged parts interact to create weak electrical currents. These weak electrical currents should be controlled to extend the life of the boat's metal parts and ensure a good fish catching environment. For full details on how the Positive Ion Control system works, see the "Positive Ion Control System" section of this manual under the Operation section.

CHECKING YOUR BOAT'S ELECTRICAL CONDITION

1. If the zinc sacrificial anodes on your boat and on the outboard/outdrive are more than half dissolved, it is recommended that they be replaced. This ensures that the boat will run with a neutral or slightly positive charge. Clean zincs on a regular basis with a non-corrosive brush.
2. Any coating of slime or growth should be cleaned off.
3. All metal parts including the hull (if metal) should be interconnected by a grounding wire. This includes motor shafts, outdrives, and through hull fittings.
4. If your boat and zinc anodes are set up correctly, the voltage on the downrigger wire should be positive when in contact with the water.
5. With your boat in the water and the downrigger cable deployed in the water, measure the DC voltage from the cable to a grounded metal surface of the boat touching the water. If properly wired, the reading should be 0.6-0.8VDC (fix PIC) or match your Digi-Troll setting.
6. The cable on your downrigger should be replaced every 2 years. Etching of the cable can weaken it physically and electrically.
7. Always make sure the boat is properly grounded to the water. This will help ensure proper PIC voltage on the cable and that the Short Stop will function properly.
8. The use of Cannon vinyl coated lead weights is recommended.
9. Use the trolling weight insulators supplied with your downrigger. This insulates your weight from the positive charge on the cable. This will also ensure that the trolling weight will stop at water level when retrieved.

NOTE: To ensure proper operation of your downrigger, ground the battery to your boat's electrical system's ground. Malfunctions with the PIC, communication between units, or loss of operation result from faulty grounding. Always check to see if your boat is properly grounded first.

ELECTRICAL SPECIFICATIONS & WIRING INSTRUCTIONS

The downrigger is rated at 30 amps (full load), 12 volts DC and is protected by a 25 amp manual reset circuit breaker (located under motor housing). Be sure to measure the battery voltage of your boat.

WARNING: DO NOT RUN THIS DOWNRIGGER ON A 24 VOLT BATTERY SYSTEM. THIS WILL DAMAGE THE UNIT AND VOID YOUR WARRANTY.

CONNECTING TO THE BATTERY:

It is strongly recommended that a fuse or manual reset circuit breaker be installed at the battery on the positive lead of the power cable or that you connect the downrigger to a battery selector switch. (See Fuse and Wire Specifications) Connect the positive lead (RED) to the (+) post on your battery and the negative lead (BLACK) to the (-) post on your battery or the downrigger will not operate. Use the quick disconnect plug to remove the downrigger without touching the battery.

NOTE: It is strongly recommended to power your downrigger with a Deep-Cycle marine battery. Only run a Digi-Troll from a Starter battery if it is recharged by an alternator while trolling.

NOTE: Control degradation of the power cables and limit corrosion by using anti-oxidant gel on all connections.

RIGGING AND INSTALLATION GUIDELINES:

For safety and compliance reasons, we recommend that you follow American Boat and Yacht Council (ABYC) standards when rigging your boat. Altering boat wiring should be completed by a qualified technician. The following specifications are for general guidelines only:

CAUTION: These guidelines apply to general rigging to support your Cannon Downrigger. Powering multiple Downriggers or additional electrical devices from the same power circuit may impact the recommended wire gauge. If you are using wire longer than that provided with your unit, follow the chart below. If you are running more than 30 feet from the battery, we recommend that you contact a qualified marine technician.

WIRE SPECIFICATIONS:

0-15 ft.	(0-5 meters)	10 gauge
15-25 ft.	(5-8 meters)	8 gauge
25-30 ft.	(8-9 meters)	6 gauge

FUSE/BREAKER SPECIFICATIONS:

30 Amp, 32 Volt, waterproof, fast blow

POWERING MULTIPLE DOWNRIGGERS

When operating multiple downriggers, run a maximum of 2 downriggers per dedicated battery. The advanced features of the downriggers can keep the unit working virtually all the time. (See below for the recommended wiring setup.)

TYPICAL OPERATING TIME*:

1 Digi-Troll per battery – 24 hours.

2 Digi-Trolls per battery –10 hours.

*Time based on lab results using a 15lb weight and Deep-Cycle batteries. Actual run time will vary.

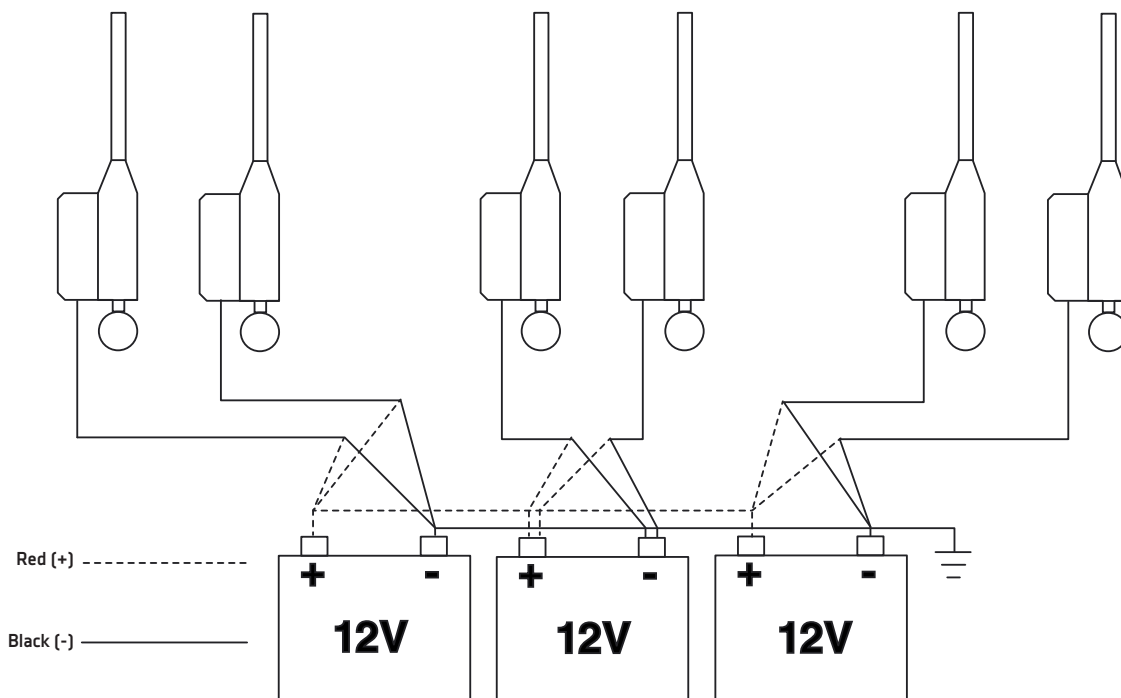

WIRING DIAGRAM

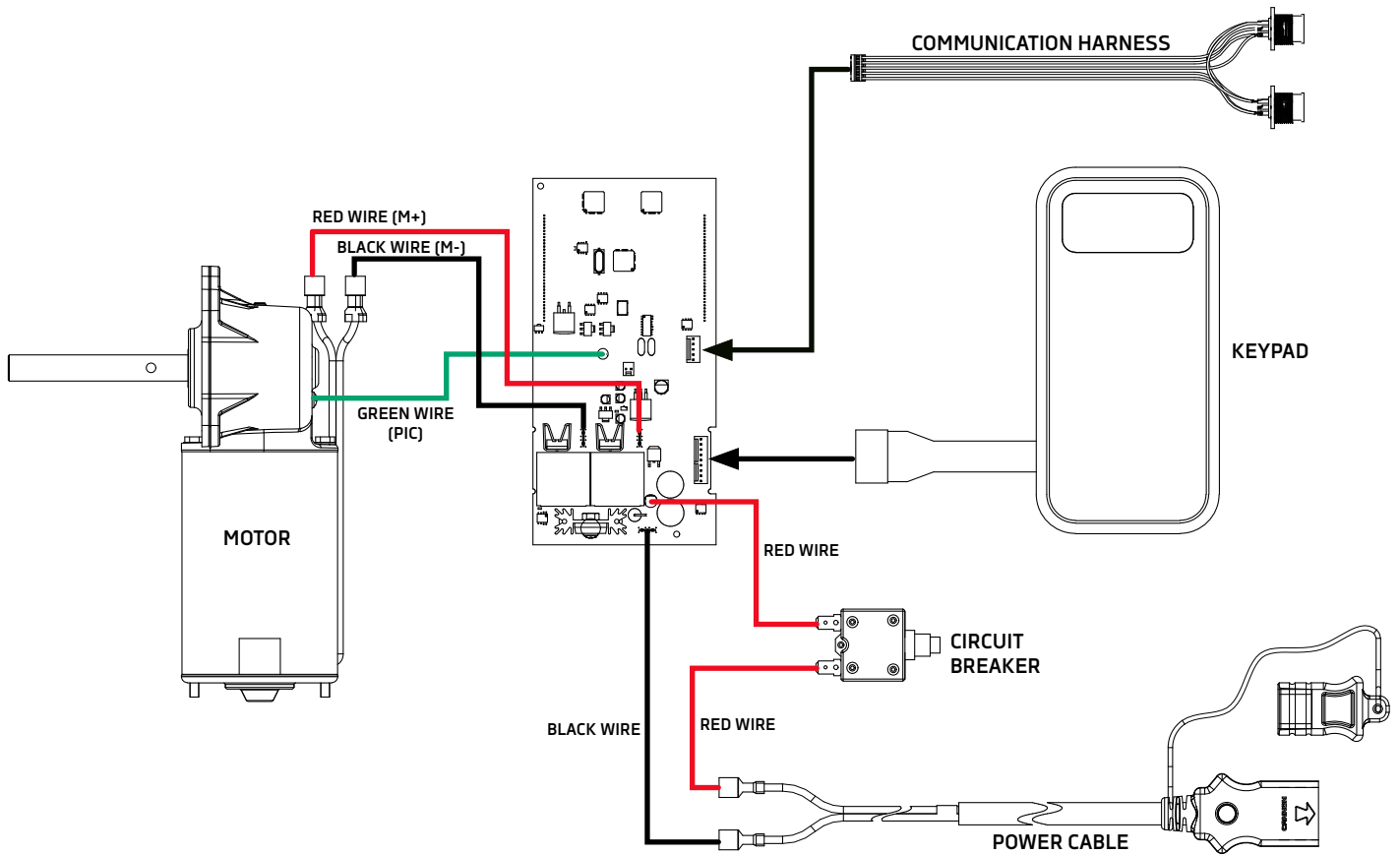

OPERATING THE DOWNRIGGER

The Digi-troll 5 offers you the most advanced features available in a downrigger.

- Variable Positive Ion Control.
- Large LCD digital display for weight depth and easy programming.
- Auto-Up key to quickly raise the weight to water surface.
- A permanent storage memory to retain all the settings.
- High efficiency motor.

DIGI-TROLL 5 DISPLAY

When the power cord is plugged in, press the power button on the keypad to turn on the downrigger. In normal usage, the display will indicate the depth of the weight in feet.

Note: A negative depth indicates distance above the water surface.

During programming of special features, the display is used to indicate various settings.

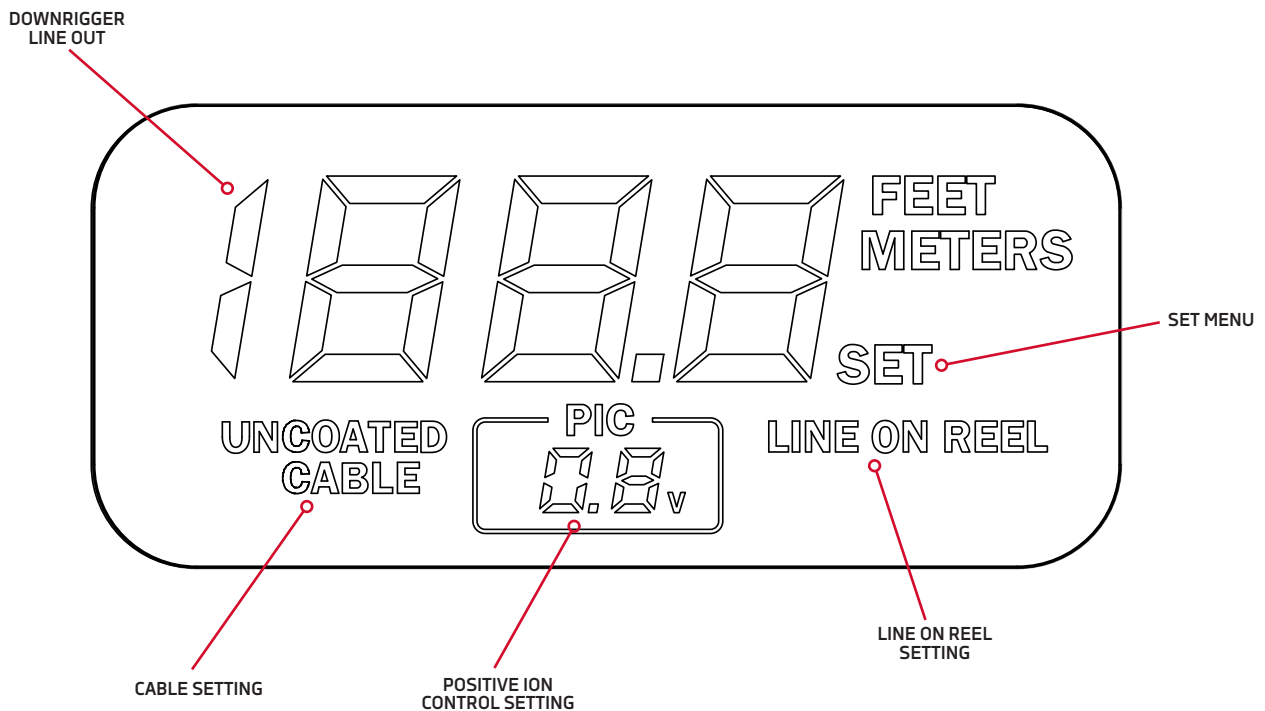

OPERATING THE DOWNRIGGER

DIGI-TROLL 5 KEYPAD

The Digi-Troll 5's keypad has six keys located below the display:

POWER

The ON/OFF key functions:

- Turn the Digi-Troll ON - Simply press and release.
- Turn the Digi-Troll OFF - Press and hold power button for three seconds.

MENU

The Menu moves the display through up to four screens for programming (see section on programming for details). After 7 seconds of inactivity on the key pad, the screen reverts back to the weight line out display.

UP

During manual operation, this key raises the weight when pressed. In programming mode, the UP key increases numeric values.

DOWN

During manual operation, this key lowers the weight when pressed. In programming mode, the DOWN key decreases numeric values.

WATER ZERO

The water zero key provides a reset option for depth. When pressed and held, the line out count will reset to zero.

AUTO UP

Press AUTO UP to raise the weight to the water zero set point at any time. AUTO UP uses the speed 5 regardless of your setting and cancels any other mode of operation when used.

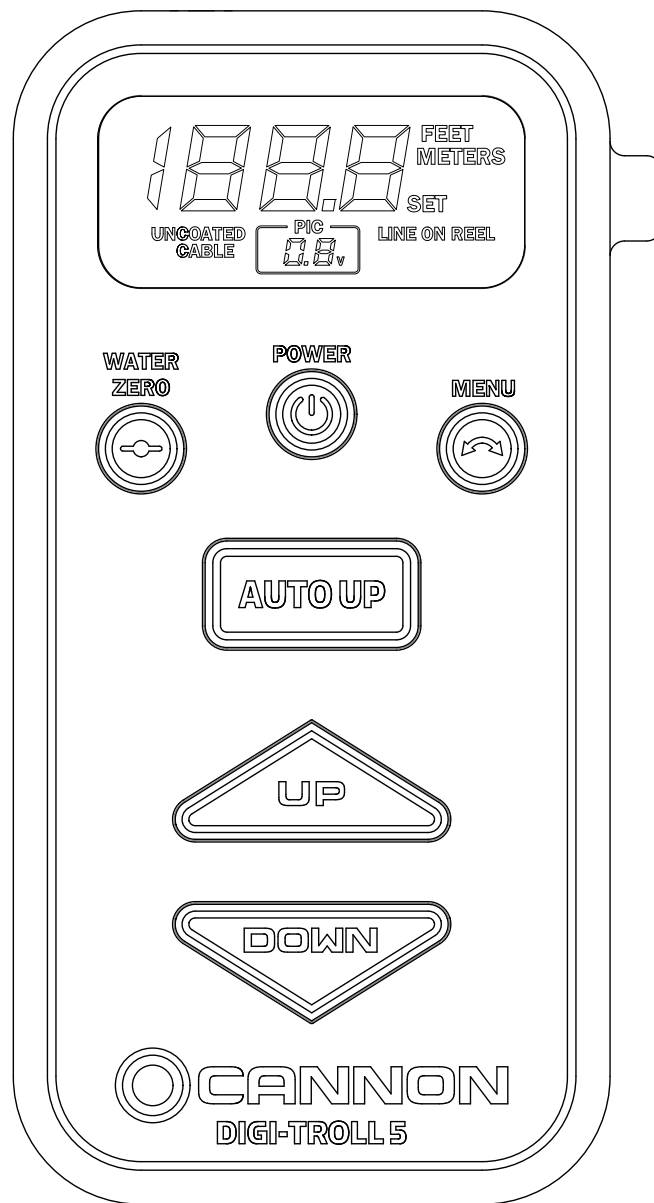

PROGRAMING THE DIGI-TROLL 5

The Digi-Troll 5 contains four menus that enable you to program and customize its operation. Any changes made using the menu system are automatically saved in permanent memory when the downrigger is turned off.

NOTE: The downrigger must be turned off with the power button for the settings to be saved.

The MENU key is used to enter each of the menus starting from the default screen (referred to as the depth screen).

The Menu System

The chart below summarizes the Digi-Troll 5's menu system in the order of occurrence.

While programming, the UP key is used to increase the value and the DOWN key is used to decrease the value. During programming, if there is no activity on the keypad for 7 seconds, the menu reverts back to the main screen.

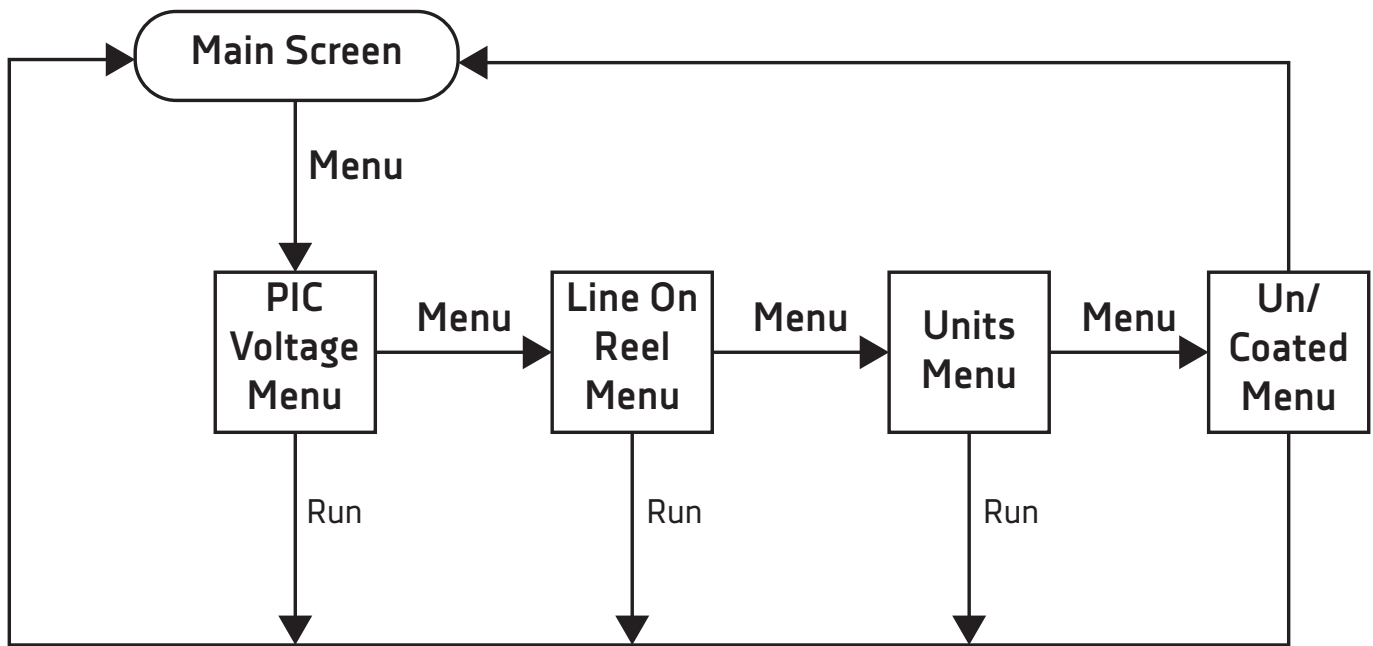

OPERATING THE DOWNRIGGER

POSITIVE ION CONTROL MENU

This menu lets you control the PIC level from 0.2 vdc to 1.2 vdc.

Press the Menu one (1) time from the depth screen or once from the up/down screen.

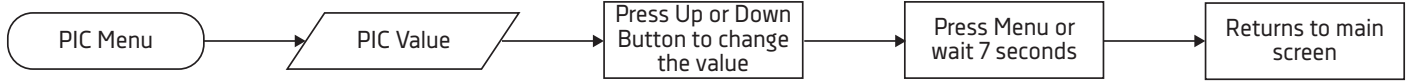

LINE ON REEL MENU

- Press the Menu (2) two times from the depth screen or once from the PIC screen.
- This menu lets you set the amount of line on the reel. Increments are in 50 ft. This setting is important in determining true line out.

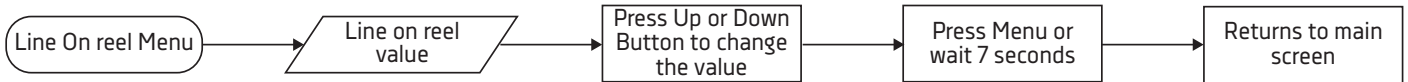

UNITS MENU

- Press the Menu (3) three times from the depth screen or once from the Line On Reel Screen
- This menu lets you switch between English and Metric units.

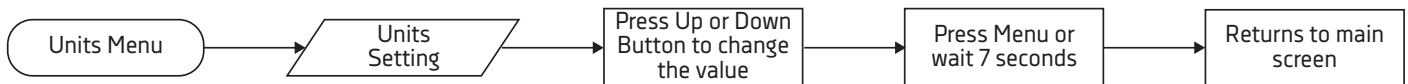

UN/COATED MENU

- Press the Menu (4) four times from the depth screen or once from the Units screen.
- This menu lets you switch between Cannon coated and uncoated cable. This setting is important as well in determining accurate line out.

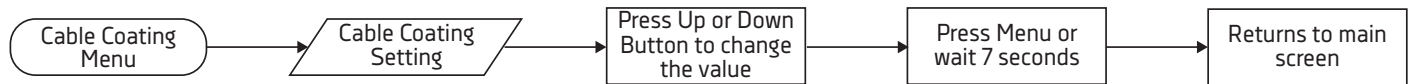

DIGI-TROLL FACTORY SETTINGS

Your Digi-Troll 5 was shipped with the following factory settings so that you can use your downrigger immediately without further programming.

Line on Reel: 400 feet

PIC: 0.6 vdc

Cable Setting: Uncoated

Units: English

FISHING WITH YOUR DOWNRIGGER

After programming your Digi-Troll, release some line from your rod and reel so that the lure is anywhere from 5 to 100 feet behind the boat. This is called drop back. Attach the fishing line firmly into the line release. Press and hold the down key to lower the weight to the desired depth as indicated on the display or select a pre-programmed weight depth. Place the fishing rod in the rod holder and reel up the slack so that your rod has a slight bend in it. When a fish strikes the lure, the line will separate from the release. Then you will be free to fight the fish and bring it in on your rod and reel.

MANUAL DESCENT

By turning the clutch knob gently clockwise (toward the boom), you can let your trolling weight descend as fast or as slowly as you wish. Turning the knob counterclockwise (away from the boom) stops the weight. This gives you control to let it plunge rapidly or sink slowly to a predetermined trolling depth. With multiple downriggers, you could start all your weights creeping down, one at a time, and then stop them each in turn.

NOTE: In order to track line out, the Digi-Troll must be turned on.

WARNING: DO NOT TOUCH THE CABLE REEL WHILE THE DOWNRIGGER IS IN USE! Holding or touching the spool while it is moving may result in moderate to severe injuries.

THE SHORT STOP SYSTEM

The Short Stop system is composed of three critical components: the electronic unit, the reel conductive path, and the trolling weight insulator.

While the downrigger cable is in the water, there is a minute electrical current that flows between the cable and the grounded metal boat components in the water. When the cable clears the water, this current flow will stop. The Short Stop system senses this interruption and turns off the motor. The trolling weight insulator is used to break the cable contact to the water while the weight is still in the water. The reel conductive path allows the circuit path to be made through the structure of the downrigger.

NOTE: It may be necessary to use two trolling weight insulators.

NOTE: Short stop and Positive Ion Control features do not function when spooled with monofilament or super lines or if the boat is not properly grounded.

Stopping the weight at water level eliminates the cable strain caused by bouncing weights or weights hitting the boom end. Stopping at water level will also keep the weight from hitting the boat hull.

THE POSITIVE ION CONTROL SYSTEM

Your boat has an electrical charge around the hull in water. If a boat is properly grounded and has a proper zinc anode, that charge should be slightly positive when measured from ground to the downrigger cable. Positive Ion Control (PIC) is the use of electricity to control that charge and its fluctuation so that it is always maintained at a specified set voltage.

The practice of setting up and maintaining a slight positive charge on fishing gear has been used by commercial fishermen for many years. This practice has enabled some fisherman to increase yield when used along with other good fishing and boating practices.

Cannon's electric downriggers offer fishermen a big advantage in being able to stabilize and control the positive charge around their boat. Because of the composite construction of the frame, Cannon downriggers are insulated from your boat's hull charge.

When the stainless steel downrigger cable is lowered into the water, the natural ionization between the cable and the boat creates a positive charge of 0.7 to 0.9 volts in saltwater and 0.3 to 0.6 volts in fresh water. This natural voltage is dependent upon salinity and mineral content of the water. Your actual voltage may vary.

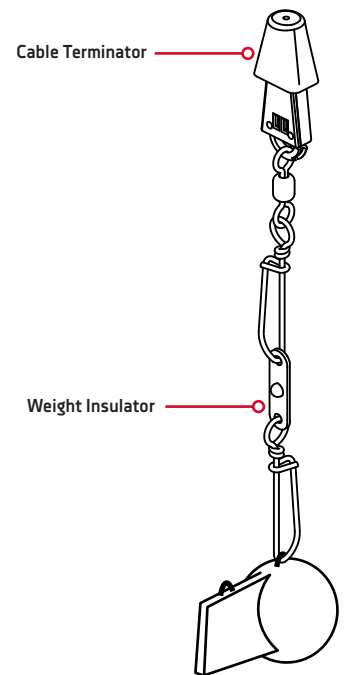

OPERATING THE DOWNRIGGER

How the Positive Ion Control System Works

The PIC system uses an internal circuit that passes the voltage through the drive train of the Digi-Troll to the shaft. The shaft contacts the cable by means of a ball bearing, spring and, lastly, a one direction button head screw. Care must be taken to ensure contact between the cable and the screw when replacing the cable. When using coated cable, 3-4 ft of coating must be stripped when terminating the cable to reel. Take care in ensuring that the striped portion is in contact with the button head screw.

The Positive Ion Control system applies a variable 0.2 to 1.2 volts on the trolling cable at all times.

Measuring the Natural Electrolysis and PIC Voltage on Your Boat

A voltmeter with a scale of zero to one volt will measure the natural electrolysis. Place the ground lead of the meter on the motor or the battery ground. Place the positive lead on the stainless steel downrigger cable while it is in the water. The downrigger must be unplugged. The voltage you measure on the volt meter is your boat's natural electrolysis voltage. Use the same set up to measure the PIC voltage; just plug in the Digi-Troll and adjust the PIC voltage desired.

Using Positive Ion Control

Positive Ion Control is very effective when trolling. The zone of attraction created at the downrigger wire will attract the fish. It is best to use a short drop back between the downrigger release and the lure. Drop backs of 10 to 20 ft. are typical. A drop back of 50 to 100 ft. will entirely negate the effects of the PIC circuit. Fishing depths greater than 125 ft. may require a slightly higher PIC voltage. If you return to shallow water fishing remember to turn the PIC voltage down again.

The correct PIC setting for best fishing advantage varies, depending on fish type and location. To fully benefit from PIC technology, it is important that you experiment with the PIC setting to find the proper voltage for the gamefish in the area.

BLOWBACK CALCULATIONS

BLOWBACK

Simply stated, blowback is what happens to the downrigger weight when you pull it through the water behind your boat. As your speed increases, so does the horizontal distance between the weight and your downrigger. The faster you go, the farther the weight is behind you. The farther the weight is behind you, the shallower the weight is.

The following charts provide you with blowback information for three sizes of Cannon downrigger weights pulled at three different speeds with no lures attached and with no current. Current drag, water salinity and the use of non-Cannon products will affect your actual trolling depth.

As an example, the first chart shows that if you are trolling at 4 MPH with an 8 pound weight and you have 100FT. of cable in the water with no current; the down rigger ball is actually at a depth of about 80 FT.

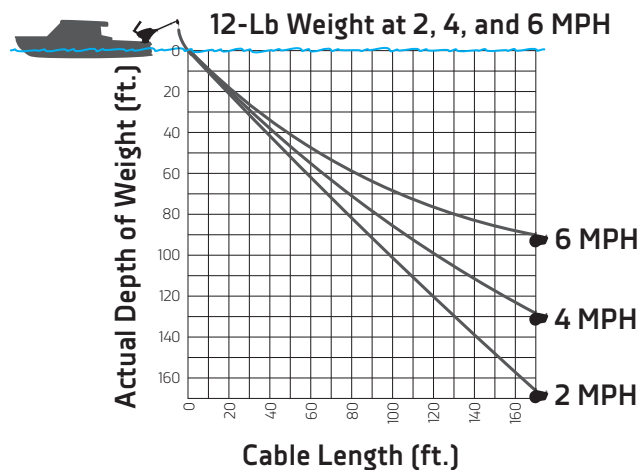
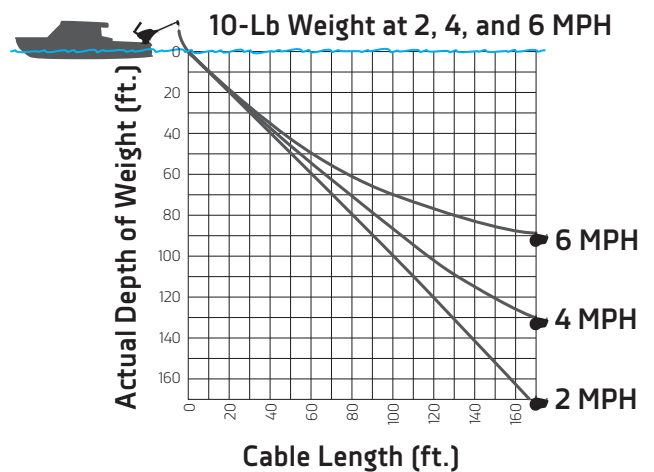
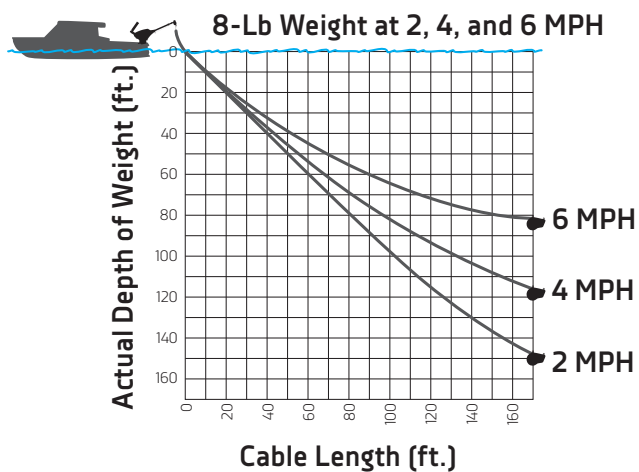

REMOVABLE SPOOL COVER

REMOVABLE SPOOL COVER

Your new downrigger comes with a removable spool cover. By removing this cover, you are able to gain easy access to your spooled cable and easy spool removal. This feature allows you to easily access tangled line, get it repaired and get you back into action quickly. This feature also allows you to have multiple reels for different types of line. By purchasing additional reels, you can wind each with a different type of cable (i.e. Uncoated cable, Coated Cable, Mono, etc.). This allows you to switch out desired cables quickly and easily.

WARNING: Do not touch the cable reel while the downrigger is in use.

NOTE: Remove all tension from the line before removing or replacing the spool.

Follow the below steps to remove the side cover:

1. Loosen and remove the clutch knob. Turn the clutch knob clockwise until it is free of the motor shaft. (Figure 17)
2. Loosen the two 1/4-20 Phillips head screws on opposite sides on the cover. (Figure 18)
NOTE: Screws are captured in the cover and will not come out completely.
3. Remove the cover and you now have complete access to the spool. (Figures 19 & 20)

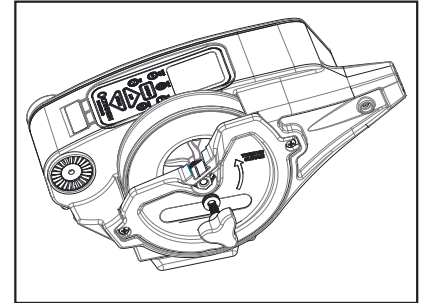

Figure 17

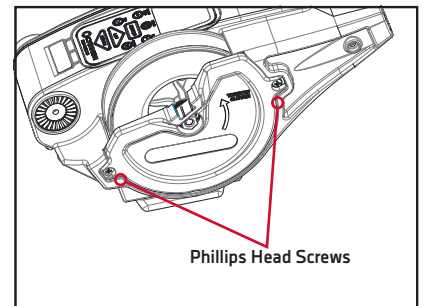

Figure 18

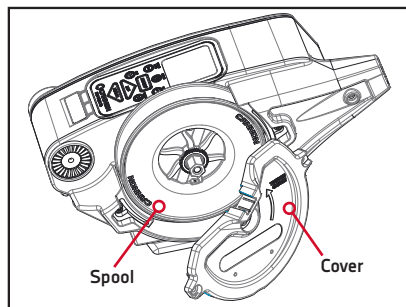

Figure 19

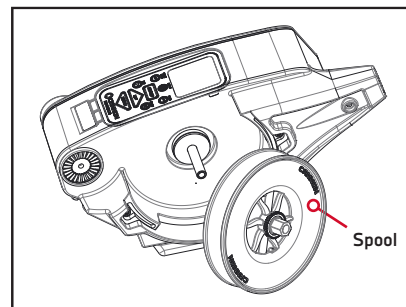

Figure 20

4. Reassemble by reversing the above steps.

NOTE: Take care when removing the spool over open water that the clutch pad or clutch disk doesn't get pulled off.



REPLACING THE CLUTCH PAD

To replace the clutch pad, follow the steps for removing the spool. Once the spool is removed, you have access to the clutch pad. (Figure 21) Simply pull it off the shaft and replace. Reassemble the spool and cover in the reverse order.

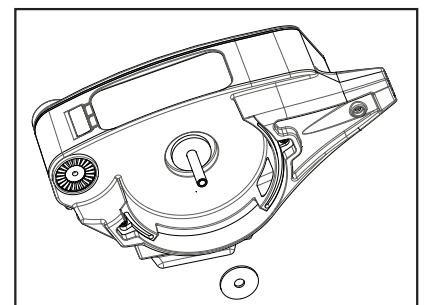

Figure 21

MANUAL CRANK HANDLE

USING THE INCLUDED POWER LOSS MANUAL CRANK HANDLE

In case of a dead battery, your downrigger comes equipped with a power loss manual crank handle. This handle allows for the retrieval of your weight should you lose power or have an electrical failure. To utilize the handle follow the below steps.

WARNING: LOOSENING OR REMOVING THE CLUTCH KNOB WILL RELEASE THE SPOOL AND ALLOW IT TO RUN FREE. MAKE SURE YOU HOLD THE SPOOL BEFORE REMOVING THE CLUTCH KNOB. It is recommended that you wear protective gloves when working with the spool.

1. Unplug downrigger and secure reel. See warning above.
2. Rotating clockwise, remove the clutch knob.(Figure 22)
CAUTION: Take care when removing the clutch knob over open water.
3. Install the handle's hex pattern to match the hex pattern on the spool. Once installed, turn the crank towards you to retrieve the weight. (Figure 23)

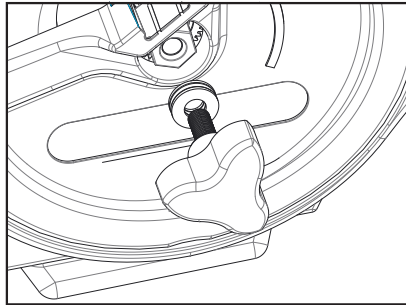

Figure 22

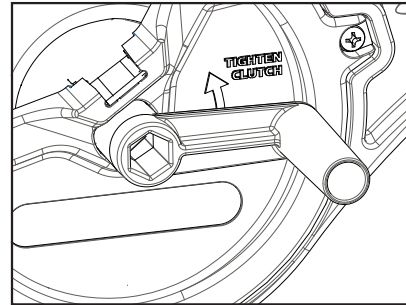

Figure 23

SERVICE & REPAIR



FREQUENTLY ASKED QUESTIONS

We have FAQs available on our website to help answer all of your Cannon questions. Visit www.cannondownriggers.com and click on “Frequently Asked Questions” under the “Service” tab to find an answer to your question.



CALL US (FOR U.S. AND CANADA)

Our customer service representatives are available Monday – Friday between 7:00am – 4:30pm CST at 800-227-6433. If you are calling to order parts, please have the 11-character serial number from your product, specific part numbers, and credit card information available. This will help expedite your call and allow us to provide you with the best customer service possible. You can reference the parts list located in your manual to identify the specific part numbers.



EMAIL US

You can email our customer service department with questions regarding your Cannon products. To email your question, visit www.cannondownriggers.com and click on “Contact Us” under the “Service” tab.



REPLACEMENT PARTS

In the U.S.A., replacement parts may be ordered directly from CANNON Parts Dept., 121 Power Drive, Mankato, Minnesota 56001. Be sure to provide the MODEL and SERIAL numbers of your downrigger when ordering parts. Please use the correct part numbers from the parts list. Payment for any parts ordered from the CANNON Parts Department may be by cash, personal check, Discover Card, MasterCard or VISA. To order, call 1-800-227-6433 or FAX 1-800-527-4464.



AUTHORIZED SERVICE CENTERS

Cannon works with authorized service centers in the United States and Canada to provide parts and service for your downrigger. Please visit our Authorized Service Center page to locate a service center in your area.

TROUBLESHOOTING

1. In the UP or AUTO-UP mode the downrigger stops periodically but the display stays on or the circuit breaker trips repeatedly.
 - Low battery. The battery voltage at the power cord is less than 11.5 volts (measure with a volt meter while the downrigger is pulling up the weight).
 - Power cable is too long or too small in diameter.
 - Do not overload the downrigger. It is designed to lift up to 20 lb. weights only.
2. Unit does not turn on.
 - Check polarity on power cable.
 - Check circuit breaker(s)
3. Unit does not count the amount of cable retrieved correctly.
 - Verify that the correct line type (Coated/Uncoated) and line on reel is set to the correct length.
4. Unit does not count the depth correctly.
 - Current was interrupted and circuit board was reset.
 - Check power cable connections and try to prevent power interruption.
 - Retrieve the trolling weight using UP or AUTO-UP.
 - Unplug the power cable for 30 seconds and then reconnect.
 - Reset the Zero Depth to your desired position.
 - Verify that all magnets are present in the spool.
5. Clutch slips.
 - Retighten clutch knob. Clutch knob should be just tight enough that the clutch does not slip when downrigger is in normal use. Do not use tools of any kind to tighten the clutch, hand tightening should always be sufficient. Check clutch disc condition by removing side cover and spool. Replace if necessary.
6. Unit does not stop at water line.
 - Using the up and down buttons, adjust the weight so it is at or a little below the water line. Use the Water Zero button to set that as the new water zero point. Note: due to cable stack this water zero point may shift up or down. It may have to be adjusted continuously depending on the amount of up and down cycles.

NOTE: For all other malfunctions, visit an Authorized Service Center. You can search for an Authorized Service Center in your area by visiting our Authorized Service Center page, found online at cannondownriggers.com, or by calling our customer service number, 800-227-6433.

PARTS DIAGRAM

DIGI-TROLL 5 ELECTRIC DOWNRIGGER

This page provides Cannon® WEEE compliance disassembly instructions. For more information about where you should dispose of your waste equipment for recycling and recovery and/or your European Union member state requirements, please contact your dealer or distributor from which your product was purchased.

Tools required, but not limited to: flat head screw driver, Phillips screw driver, socket set, pliers, wire cutters.

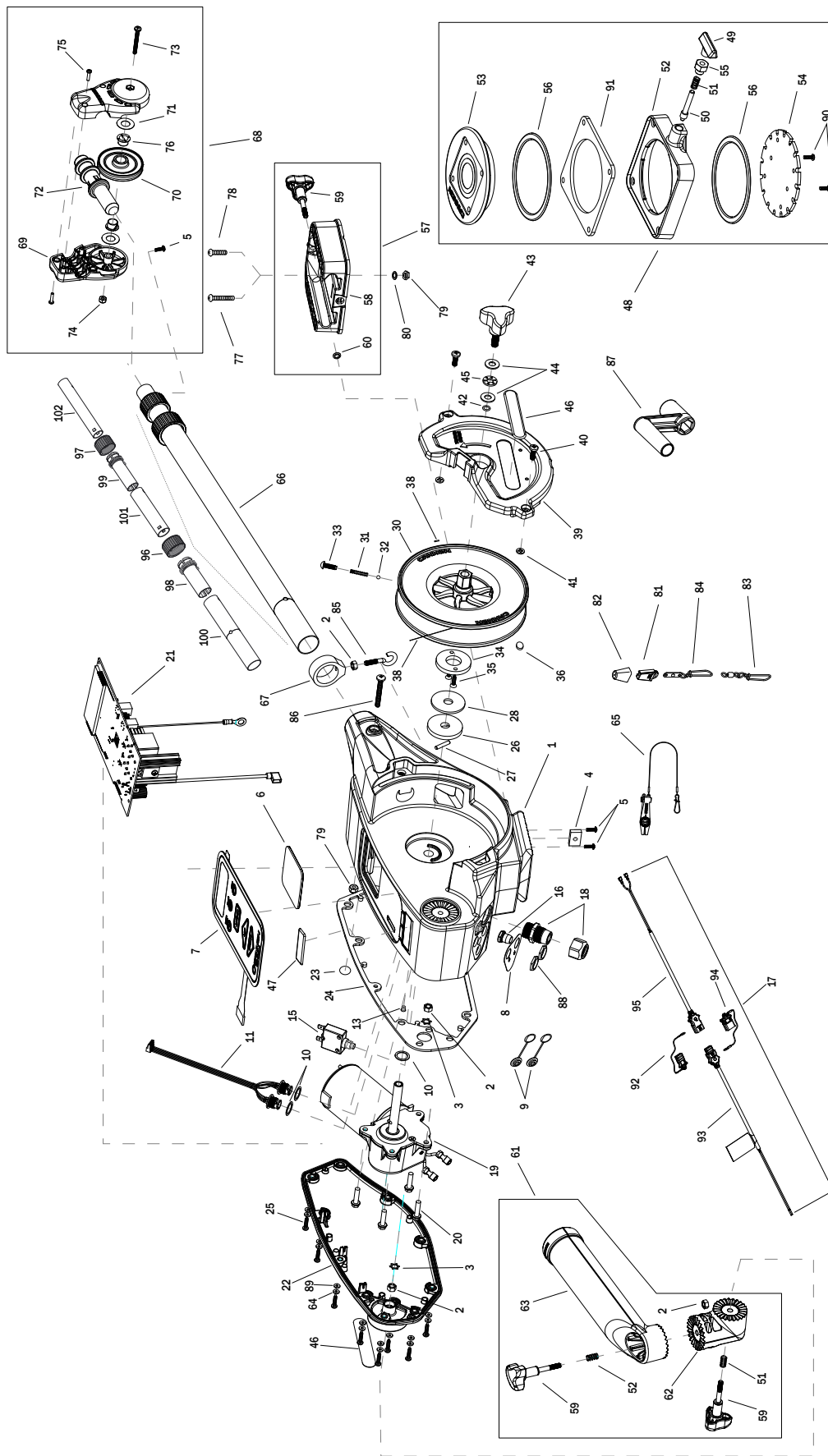

PARTS LIST

ITEM	QTY	PART NUMBER	DESCRIPTION
1	1	3392524	FRAME, RAW
*2	4	3393130	NUT-HEX 1/4-20 SS 300SRS
3	1	3394722	INSERT, PUSH ON
4	1	3394702	INSERT, BASE
5	2	2373450	SCREW-#8-18 X 3/8 THD (SS)
6	1	3396510	LENS-WINDOW
7	1	3394015	KEYPAD, DIGI-TROLL 5
8	1	3396602	SEAL PLATE, DT5
9	2	700176	CON XCAP MINI-CON PANEL MOUNT
10	2	3391730	WASHER, SEAL, DATA
11	1	3391220	HARNESS, COMM
13	1	1234002	HDW INSERT SS PRESS 1/4IN(SUB)
15	1	3398205	CIRCUIT BREAKER, 25 AMP
16	1	1221491	BOOT CIRCUIT BREAKER
17	1	3993220	ASSY, POWER CABLE, RETRO(SUB)
18	1	3392920	STRAIN-RELIEF, HEYCO M4502
19	1	3996515	MOTOR/GEAR HOUSING ASSY
20	1	3393411	SCREW-FLANGE HEX HI-LO
21	1	3394007	ASY PCA,DIGI-TRLL 5,5TS
22	1	3390203	COVER, MOTOR
23	1	401966-3	MIC VENT,PTFE LU LRA MATERIAL
24	1	3396902	GASKET, COVER
25	11	3393480	SCREW-#10X.75"PPH HI-LO SS
26	1	3391907	PLATE, CLUTCH SHAFT
27	1	3392640	PIN, DRIVESHAFT
28	1	3391711	PAD, CLUTCH
30	1	377927	REEL, ROUGH, 3.75" OD
31	1	3392707	SPRING, REEL
32	1	3396020	BALL BEARING, REEL
33	1	3393474	SCREW-DRIVE #14 X .75" SS
34	1	3391906	PLATE, CLUTCH REEL
35	1	3393418	SCREW-#10-16X.75"HI-LO SS
36	4	1459666	CERAMIC MAGNET P/N 42-B-5020
37	1	3775397	400' CABLE
38	1	9100070	CON LEADER SLEEVE
39	1	3390205	COVER, REEL
40	2	2373434	SCREW-1/4-20 X 3/4 SS PPMS
41	2	2071718	WASHER #10 NYLON RETAINING
42	1	3394605	O-RING, KNOB
43	1	3390103	KNOB, SOFT GRIP, CLUTCH
44	1	3391737	HDW WASHER, THRUST
45	1	9010280	HDW BEARING, THRUST
46	2	3395634	DECAL- SIDE, BLACK
47	1	3395710	DECAL-PIC BLACK
48	1	3991913	CNN ASY, SWIVEL BASE
*49	1	2249001	HDW KNB RELEASE PIN
*50	1	3392600	PIN - RELEASE
*51	1	2287002	HDW SPRING RELEASE PIN
*52	1	3391923	BASE, SWIVEL MOLDED
*53	1	3394630	TOP, SWIVEL MOLDED

ITEM	QTY	PART NUMBER	DESCRIPTION
*54	1	3391919	PLATE, INDEX TS
*55	1	2277001	HDW RETAINER RELEASE NUT
*56	1	9010004	HDW BEARING SWIVEL BASE
57	1	3991930	ASY, MNT BASE DT/MAG(SUB)
*58	1	3391955	BASE-MOUNT, MAG ST
*59	3	3390101	KNOB-CANNON, SOFT GRIP
*60	1	3393000	RING, RETAINING, 1/4" SHAFT
61	1	3991904	ASSY-CNN, ROD HOLDER
*62	1	3394200	ARM, DUAL AXIS-ROD HOLDER
*63	1	3392033	TUBE, DUAL AXIS RD HLDR
64	11	3394602	WASHER, FLAT #8, SS
65	1	2277002	ASY HDW RELEASE UNIVERSAL
66	1	2210821	ASY BOOM TELESCOPIC
67	1	3397900	BALL HOOK EXTRUSION
68	1	3990200	ASSY-CNN, BOOM END (SUB)
*69	1	3392520	CASE, PULLEY
70	1	3392300	SHEEVE, PULLEY
*71	1	3391507	SHIM, BOOM END
*72	1	3392013	BOOM END, NEW
*73	1	3393485	SCREW-#10-24X1.75 PPHMS S
*74	1	3393124	NUT-#10-32 NYLOCK 18-8 SS
*75	1	2303412	SCREW-#6-20 X 5/8 SELF TAP
*76	1	3390005	BEARING-NYLINER, #8L5-1/2-F
*77	1	9280720	HDW SCR 1/4 20X2 TRUSS HD PHIL
*78	1	9280713	HDW SCR 1/4 20X1 1/2 TRUSS HEA
*79	1	2263103	NUT-1/4-20 NYLOCK SS
*80	1	2371712	WASHER-FLAT 9/32 X 5/8 X 1/16
*81	1	9100100	CON TERMINATOR
*82	1	9100101	CUSHION SLEEVE TERMINATOR
*83	1	9100620	HDW SNAP SWIVEL 4/0-37 MARLIN
*84	1	2200148	ASY SNAP & INSULATOR
*85	1	9040040	HDW BOLT 1/4-20 ROLLEDTHD HOOK
*86	1	3393461	SCREW-1/4-20 X 2" SS, PPH
*87	1	3390910	HANDLE-CRANK, MANUAL
*88	1	3393113	NUT, HEX, MINI-CON-X
*89	11	3391732	WASHER, SEALING
*90	2	2372100	SCREW, #8-18 X 5/8
*91	1	3391958	PLATE, SUPPORT TOP
*92	1	3393210	CAP ASSY, POWER CABLE, MOTOR
*93	1	3393200	CABLE-POWER, BATTERY
*94	1	3393201	CAP ASSY, POWER CABLE, BATTERY
*95	1	3393222	CABLE-POWER, MOTOR, RETRO
*96	1	2219822	HDW CLAMP BASE TUBE NEW
*97	1	2219823	HDW CLAMP BASE INTER TUBE NEW
*98	1	3393300	COLLET - BASE TUBE
*99	1	3393301	COLLET - MID TUBE
*100	1	2290828	24" BOOM - HEAVY DUTY
*101	1	2290829	ASY TUBE BOOM INTER BLK
*102	1	2290830	ASY TUBE BOOM END BLK
■	1	3994807	BAG ASSEMBLY (INCLUDES 71-89)

■ THIS ITEM IS PART OF AN ASSEMBLY.

* THIS ITEM IS PART OF A KIT AND ONLY LISTED FOR VIEWING PURPOSES.

PARTS DIAGRAM

DIGI-TROLL 5 TS ELECTRIC DOWNRIGGER

This page provides Cannon® WEEE compliance disassembly instructions. For more information about where you should dispose of your waste equipment for recycling and recovery and/or your European Union member state requirements, please contact your dealer or distributor from which your product was purchased.

Tools required, but not limited to: flat head screw driver, Phillips screw driver, socket set, pliers, wire cutters.

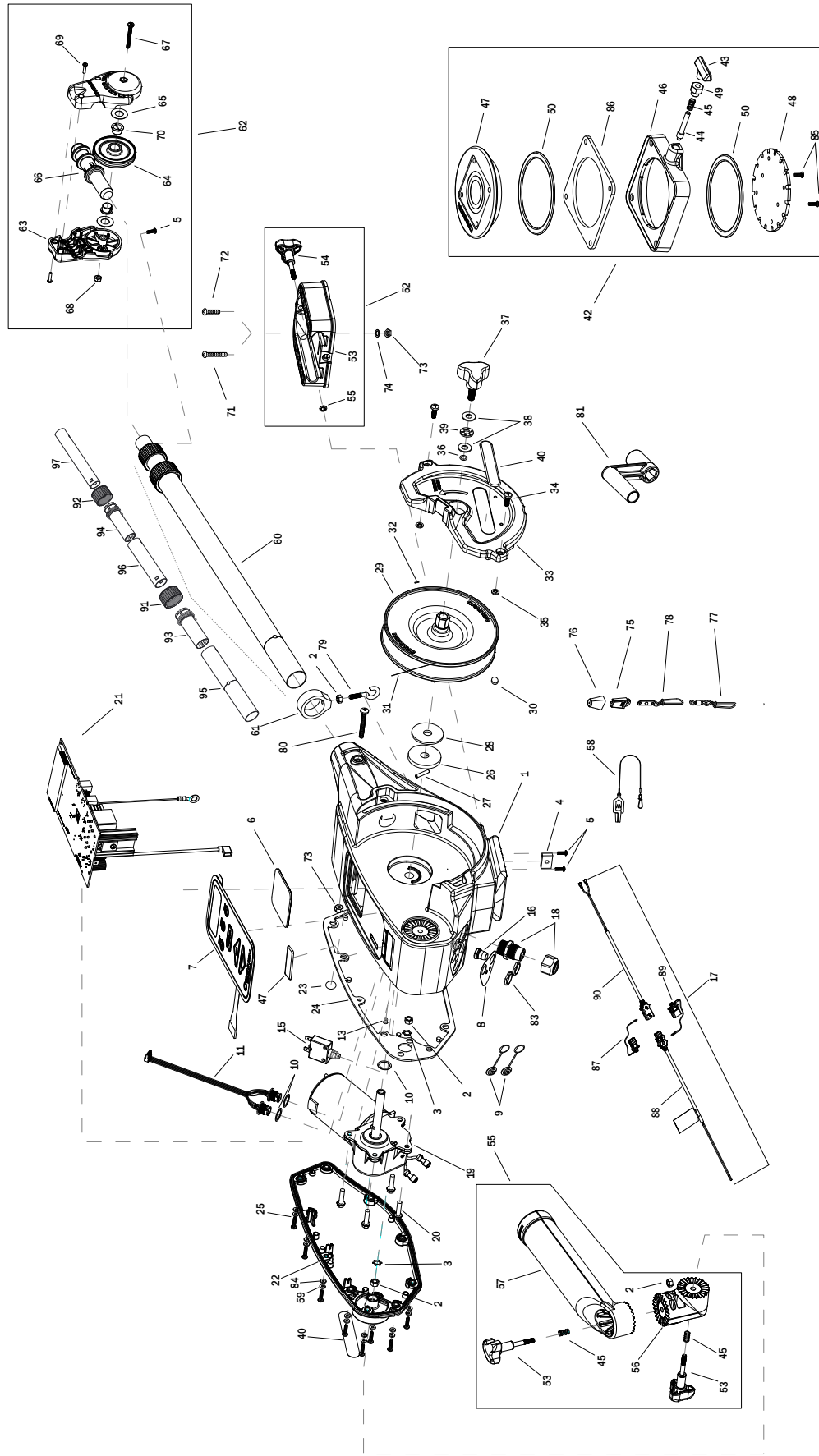

PARTS LIST

ITEM	QTY	PART NUMBER	DESCRIPTION
1	1	3392525	FRAME, TS
*2	4	3393130	NUT-HEX 1/4-20 SS 300SRS
3	1	3394722	INSERT, PUSH ON
4	1	3394702	INSERT, BASE
5	2	2373450	SCREW-#8-18 X 3/8 THD (SS)
6	1	3396510	LENS-WINDOW
7	1	3394015	KEYPAD, DIGI-TROLL 5
8	1	3396602	SEAL PLATE, DT5
9	2	700176	CON XCAP MINI-CON PANEL MOUNT
10	2	3391730	WASHER, SEAL, DATA
11	1	3391220	HARNESS, COMM
13	1	1234002	HDW INSERT SS PRESS 1/4IN(SUB)
15	1	3398205	CIRCUIT BREAKER, 25 AMP
16	1	1221491	BOOT CIRCUIT BREAKER
17	1	3993220	ASSY, POWER CABLE, RETRO(SUB)
18	1	3392920	STRAIN-RELIEF, HEYCO M4502
19	1	3996515	MOTOR/GEAR HOUSING ASSY
20	4	3393411	SCREW-FLANGE HEX HI-LO
21	1	3394007	ASY PCA,DIGI-TRLL 5,5TS
22	1	3390204	COVER, MOTOR, TS
23	1	401966-3	MIC VENT,PTFE LU LRA MATERIAL
24	1	3396902	GASKET, COVER
25	11	3393480	SCREW-#10X.75"PPH HI-LO SS
26	1	3391907	PLATE, CLUTCH SHAFT
27	1	3392640	PIN, DRIVESHAFT
28	1	3391711	PAD, CLUTCH
29	1	3777908	REEL, ROUGH, 3.75" OD, SS
30	4	1459666	CERAMIC MAGNET P/N 42-B-5020
31	1	3775397	400' CABLE
32	1	9100070	CON LEADER SLEEVE
33	1	3390206	COVER, REEL, TS
34	2	2373434	SCREW-1/4-20 X 3/4 SS PPMS
35	2	2071718	WASHER #10 NYLON RETAINING
36	1	3394605	O-RING, KNOB
37	1	3390103	KNOB, SOFT GRIP, CLUTCH
38	1	3391737	HDW WASHER, THRUST
39	1	9010280	HDW BEARING, THRUST
40	2	3395634	DECAL- SIDE, BLACK
41	1	3395711	DECAL-PIC TS
42	1	2998905	CNN ASY, SWIVEL BASE
*43	1	2249001	HDW KNB RELEASE PIN
*44	1	3392600	PIN - RELEASE
*45	1	2287002	HDW SPRING RELEASE PIN
*46	1	3391923	BASE, SWIVEL MOLDED
*47	1	3394630	TOP, SWIVEL MOLDED
*48	1	3391919	PLATE, INDEX TS
*49	1	2277001	HDW RETAINER RELEASE NUT
*50	1	9010004	HDW BEARING SWIVEL BASE

ITEM	QTY	PART NUMBER	DESCRIPTION
51	1	3991930	ASY, MNT BASE DT/MAG(SUB)
52	1	3391955	BASE-MOUNT, MAG ST
*53	1	3390101	KNOB-CANNON, SOFT GRIP
*54	1	3393000	RING, RETAINING, 1/4" SHAFT
*55	1	3991904	ASSY-CNN, ROD HOLDER
*56	1	3394200	ARM, DUAL AXIS-ROD HOLDER
*57	1	3392033	TUBE, DUAL AXIS RD HLDR
58	1	2200109	SALTWATER RELEASE
59	11	3394602	WASHER, FLAT, #8, SS
60	1	3392010	ASY BOOM TELESCOPIC, SS
61	1	3397900	BALL HOOK EXTRUSION
62	1	3990200	ASSY-CNN, BOOM END (SUB)
*63	1	3392520	CASE, PULLEY
*64	1	3392300	SHEEVE, PULLEY
*65	1	3391507	SHIM, BOOM END
*66	1	3392013	BOOM END, NEW
*67	1	3393485	SCREW-#10-24X1.75 PPHMS S
*68	1	3393124	NUT-#10-32 NYLOK 18-8 SS
*69	1	2303412	SCREW-#6-20 X 5/8 SELF TAP
*70	1	3390005	BEARING-NYLINER, #8L5-1/2-F
*71	1	9280720	HDW SCR 1/4 20X2 TRUSS HD PHIL
*72	1	9280713	HDW SCR 1/4 20X1 1/2 TRUSS HEA
*73	1	2263103	NUT-1/4-20 NYLOCK SS
*74	1	2371712	WASHER-FLAT 9/32 X 5/8 X 1/16
*75	1	9100100	CON TERMINATOR
*76	1	9100101	CUSHION SLEEVE TERMINATOR
*77	1	9100620	HDW SNAP SWIVEL 4/0-37 MARLIN
*78	1	2200148	ASY SNAP & INSULATOR
*79	1	9040040	HDW BOLT 1/4-20 ROLLEDTHD HOOK
*80	1	3393461	SCREW-1/4-20 X 2" SS, PPH
*81	1	3390910	HANDLE-CRANK, MANUAL
*83	1	3393113	NUT, HEX, MINI-CON-X
*84	11	3391732	WASHER, SEALING
*85	2	2372100	SCREW, #8-18 X 5/8
*86	1	3391958	PLATE, SUPPORT TOP
*87	1	3393210	CAP ASSY, POWER CABLE, MOTOR
*88	1	3393200	CABLE-POWER, BATTERY
*89	1	3393201	CAP ASSY, POWER CABLE, BATTERY
*90	1	3393222	CABLE-POWER, MOTOR, RETRO
*91	1	2219822	HDW CLAMP BASE TUBE NEW
*92	1	2219823	HDW CLAMP BASE INTER TUBE NEW
*93	1	3393300	COLLET - BASE TUBE
*94	1	3393301	COLLET - MID TUBE
*95	1	3392001	TUBE, BOOM, BASE, SS
*96	1	3392002	TUBE, BOOM, MID, SS
*97	1	3392003	TUBE, BOOM, END, SS
■	1	3994807	BAG ASSEMBLY (INCLUDES 65-84)

■ THIS ITEM IS PART OF AN ASSEMBLY.

* THIS ITEM IS PART OF A KIT AND ONLY LISTED FOR VIEWING PURPOSES.

COMPLIANCE STATEMENTS

ENVIRONMENTAL COMPLIANCE STATEMENT:

It is the intention of JOME to be a responsible corporate citizen, operating in compliance with known and applicable environmental regulations, and a good neighbor in the communities where we make or sell our products.

WEEE DIRECTIVE:

EU Directive 2002/96/EC “Waste of Electrical and Electronic Equipment Directive (WEEE)” impacts most distributors, sellers, and manufacturers of consumer electronics in the European Union. The WEEE Directive requires the producer of consumer electronics to take responsibility for the management of waste from their products to achieve environmentally responsible disposal during the product life cycle.

WEEE compliance may not be required in your location for electrical & electronic equipment (EEE), nor may it be required for EEE designed and intended as fixed or temporary installation in transportation vehicles such as automobiles, aircraft, and boats. In some European Union member states, these vehicles are considered outside of the scope of the Directive, and EEE for those applications can be considered excluded from the WEEE Directive requirement.



This symbol (WEEE wheeled bin) on product indicates the product must not be disposed of with other household refuse. It must be disposed of and collected for recycling and recovery of waste EEE.

Johnson Outdoors Inc. will mark all EEE products in accordance with the WEEE Directive. It is our goal to comply in the collection, treatment, recovery, and environmentally sound disposal of those products; however, these requirements do vary within European Union member states. For more information about where you should dispose of your waste equipment for recycling and recovery and/or your European Union member state requirements, please contact your dealer or distributor from which your product was purchased.

DISPOSAL:

Johnson Outdoors Inc. products are not subject to the disposal regulations EAG-VO (electric devices directive) that implements the WEEE directive. Nevertheless never dispose of your product in a garbage bin but at the proper place of collection of your local town council.

Never dispose of battery in a garbage bin. Comply with the disposal directions of the manufacturer or his representative and dispose of them at the proper place of collection of your local town council.

WARNING: This product contains chemicals known to the State of California to cause cancer and birth defects or other reproductive harm.

NOTES



A series of horizontal lines for writing notes, starting below the dotted line and extending to the bottom of the page.

RECOMMENDED ACCESSORIES

ROD HOLDERS & TRACK SYSTEMS

Incredible versatile rod holders, rock-solid bases and plates. It's everything you need to rig your boat up to fit the way you fish - and you can mount it all up on our track system, which features interchangeable components made of high-strength aluminum.



DUAL AXIS ADJUSTABLE
ROD HOLDER



ALUMINUM MOUNT TRACK



SWIVEL BASE PEDESTAL

MOUNTS

Rig it up and reel 'em in with a variety of mounting options suited to fit the way you fish.



SWIVEL BASE



DECK PLATE

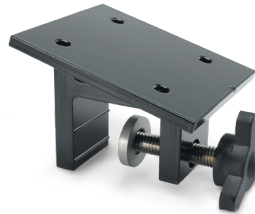

CLAMP MOUNT



GIMBAL MOUNT

LINE RELEASES & WEIGHTS

We offer a wide variety of downrigger accessories designed to give you the best fishing experience:



- Uni-Line Release
- Uni-Stacker Release
- 4 to 12 lb. weights

For a complete listing of Cannon accessories, visit cannondownriggers.com

Follow us:



CANNON
cannondownriggers.com

Cannon Consumer & Technical Service
Johnson Outdoors Marine Electronics, Inc.
PO Box 8129
Mankato, MN 56002-8129

121 Power Drive
Mankato, MN 56001
Phone (800) 227-6433
Fax (800) 527-4464

JOHNSON
OUTDOORS

©2015 Johnson Outdoors Marine Electronics, Inc.
All rights reserved.

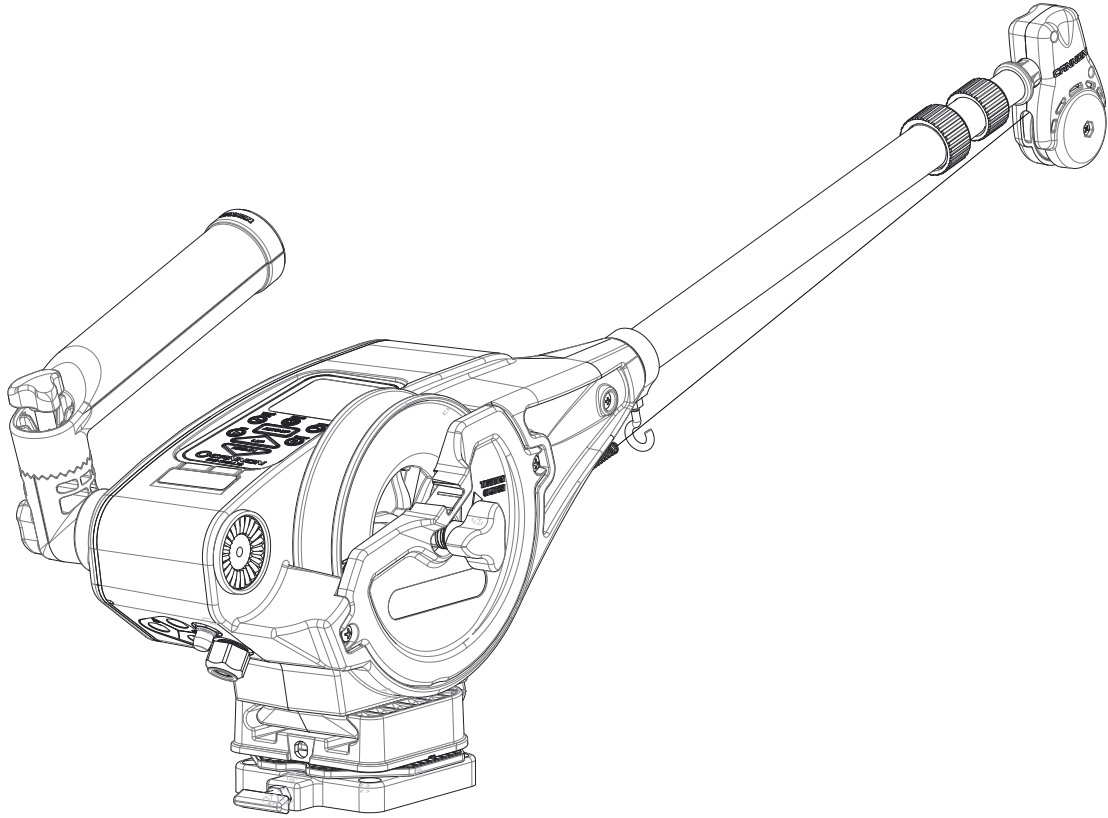

DIGI-TROLL 5

DIGI-TROLL 5 TS

TREUILS DE PÊCHE ÉLECTRIQUES

MANUEL DE L'UTILISATEUR

MANUEL CE D'UN MASTER (CE CERTIFIED MODELS)

MERCI

Merci d'avoir acheté un treuil de pêche Cannon. Nous avons conçu votre nouveau treuil de pêche pour qu'il soit un outil précis et fiable qui vous permettra d'améliorer le contrôle de la pêche et d'accroître votre capacité d'attraper des poissons. Nous espérons que vous aimerez utiliser notre nouveau treuil de pêche et que vous profiterez des avantages de la pêche en profondeur contrôlée pendant des années en respectant toujours les pratiques sécuritaires et les lois en matière de navigation toutes les fois que vous pêcherez.

Ce manuel traite de l'installation et du fonctionnement de votre treuil de pêche. Lisez attentivement ce manuel avant d'utiliser votre nouveau treuil de pêche Cannon. Conservez ce manuel pour référence future.

N'OUBLIEZ PAS DE CONSERVER VOTRE REÇU ET D'ENREGISTRER IMMÉDIATEMENT VOTRE TREUIL DE PÊCHE. Pour recevoir tous les avantages de la garantie de votre produit, veuillez remplir le formulaire d'enregistrement ci-joint et le retourner par la poste. Vous pouvez aussi remplir votre enregistrement sur notre site Web à cannondownriggers.com.

Veillez lire attentivement ce manuel de l'utilisateur. Suivez toutes les instructions et tenez compte de toutes les consignes de sécurité et les mises en garde décrites ci-dessous. L'utilisation de ce treuil de pêche n'est autorisée que pour les personnes qui ont lu et compris ces consignes pour l'utilisateur. Les mineurs peuvent utiliser ce moteur uniquement sous la supervision d'un adulte.

ATTENTION: Votre treuil de pêche Cannon ne devrait être utilisé que pour son intention prévue. L'utilisation inappropriée annulera la garantie et pourrait créer un risque de sécurité.

MISE EN GARDE: Les personnes dont la capacité à faire fonctionner le treuil de pêche est affaiblie par l'alcool, la drogue, les médicaments ou d'autres substances ne sont pas autorisées à utiliser ce produit.

LOCALISATION DE VOTRE NUMÉRO DE SÉRIE

Le numéro de série à 11 caractères Cannon est très important. Cela permet de déterminer le modèle spécifique et l'année de fabrication. Lorsque vous contactez le service à la clientèle ou que vous enregistrez votre article, vous aurez besoin du numéro de série de votre article. Nous vous suggérons d'inscrire le numéro de série dans l'espace fourni ci-dessous afin qu'il soit disponible ultérieurement.

Le numéro de série sur votre treuil de pêche Cannon DigiTroll 5 se trouve sur le fond du cadre du treuil de pêche.

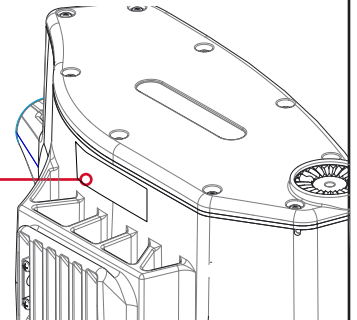

Modèle : _____

Numéro de série : _____

Date de l'achat : _____

Magasin où l'achat a été effectué : _____

TABLE DES MATIÈRES

Garantie / Service d'information	36
Assemblage et Installation	37-43
Aperçu du Produit	37
Montage	38-39
Installation du Bras	40
Installation de la Tête Pivotante	41
Ajustez la Longueur du Bras	41
Fixation du Porte-Canne	42
Terminaison du Câble du Treuil de Pêche	43
Fixation du Dispositif de Dévidage de la Ligne	43
Câblage de treuil à ligne lestée	44-46
Fonctionnement du Treuil de Pêche	47-52
Afficheur	47
Clavier	48
Programmation	49-50
Pêche Avec Votre Treuil à Ligne Lestée	51-52
Calculs Coup en Arrière	53
Couvercle Démontable de Tambour	54
Utilisation de la Manivelle Manuelle	55
Entretien et de Réparation	56
Dépannage	57
Schéma des Pièces et Liste des Pièces	26-29
Déclaration de Conformité	58
Remarques	59

GARANTIE LIMITÉE

GARANTIE LIMITÉE DE CANNON

Johnson Outdoors Marine Electronics, Inc. (« JOME ») offre la garantie limitée suivante uniquement à l'acheteur au détail initial. La garantie n'est pas transférable.

GARANTIE À VIE LIMITÉE DE CANNONMD

JOME garantit à l'acheteur initial que si le produit ci joint (voir les exclusions ci-dessous) présente un défaut matériel ou de fabrication pendant la période de garantie, JOME pourra, selon son choix, réparer ou remplacer le produit, sans frais (mais aucun remboursement en espèces n'aura lieu) :

Le bras, le moteur (le cas échéant) et les moulinets, ainsi que toutes les pièces en plastique, y compris, sans s'y limiter, les cadres et les bases, seront libres de défauts matériels ou de fabrication, sous réserve d'une usure normale, pour la vie de l'acheteur initial.

Tous les autres articles auront des garanties limitées d'un an de la date de l'achat initial au détail, à l'exception DES ARTICLES SUIVANTS, QUI N'ONT AUCUNE GARANTIE : l'ergot d'arrêt pivotant, les poids, et le câble en fil d'acier.

LIMITATION ET EXCLUSION DES GARANTIES IMPLICITES ET CERTAINS DOMMAGES

IL N'Y A AUCUNE GARANTIE EXPRESSE AUTRE QUE LES PRÉSENTES GARANTIES LIMITÉES. JOME DÉCLINE TOUTE RESPONSABILITÉ POUR DES DOMMAGES INDIRECTS ET ACCESSOIRES, ET AUCUNE GARANTIE IMPLICITE (À L'EXCEPTION DU BRAS, DU MOTEUR, DES MOULINETTS ET TOUTES LES PIÈCES EN PLASTIQUE) NE SE PROLONGERA AU-DELÀ D'UN AN DE LA DATE D'ACHAT, Y COMPRIS TOUTE GARANTIE IMPLICITE DE QUALITÉ MARCHANDE OU DE CONFORMITÉ À UN USAGE PARTICULIER (ET DANS LE CAS DE L'ERGOT D'ARRÊT PIVOTANT, DES POIDS ET DES CÂBLES EN FIL D'ACIER, JOME DÉCLINE TOUTE GARANTIE IMPLICITE). LA PRÉSENTE CONSTITUE L'INTÉGRALITÉ DE L'ACCORD ENTRE LES PARTIES RELATIVEMENT À L'OBJET DES PRÉSENTES; AUCUNE DÉROGATION OU AUCUN AMENDEMENT NE SERA VALIDE À MOINS D'ÊTRE FORMULÉ PAR ÉCRIT ET SIGNÉ PAR JOME.

Certains états ne permettent pas de limites sur la durée d'une garantie implicite ou l'exclusion ou la limitation des dommages accessoires, les limitations ou les exclusions ci-dessus peuvent donc ne pas s'appliquer à vous. La présente garantie vous donne des droits légaux spécifiques et vous pouvez également bénéficier d'autres droits qui varient d'un État à l'autre.

POLITIQUE DE SERVICE DE CANNONMD

APRÈS LA PÉRIODE DE GARANTIE APPLICABLE

Après la période de garantie applicable, ou si une des exclusions susmentionnées s'applique, les produits CannonMD seront réparés contre des frais pour les pièces et le travail. Toutes les réparations d'usine, après la période de garantie applicable, portent une garantie limitée de 90 jours, assujettie aux exclusions et limitations susmentionnées.

POUR EXÉCUTER LA GARANTIE OU POUR OBTENIR DES RÉPARATIONS APRÈS LA GARANTIE

Pour obtenir le service de garantie aux États-Unis, le treuil de pêche qui semble être défectueux et la preuve d'achat originale (comportant la date d'achat), doivent être présentés à un centre de service agréé CannonMD ou au centre de service de la manufacture CannonMD à Mankato, au MN. Sauf les cas indiqués ci-dessous, tous les frais encourus pour des appels de service, de transport ou d'expédition à destination ou à partir du centre de service agréé ou de l'usine CannonMD, de main-d'œuvre pour transporter, retirer, réinstaller ou regérer les articles retirés pour le service de garantie, ou tout autre élément semblable sont sous la seule et unique responsabilité unique et exclusive de l'acheteur. Le service au titre de la garantie peut être obtenu en communiquant avec le centre de service agréé de CannonMD ou l'usine au 1-800-227-6433 ou par courriel à l'adresse suivante service@cannondownriggers.com. Si les réparations nécessaires sont sous garantie, nous paierons les frais d'expédition de retour à toute destination dans les États-Unis. Les treuils de pêche achetés à l'extérieur des États-Unis (ou les pièces de ces treuils de pêche) doivent être retournés, port payé avec preuve d'achat (y compris la date d'achat et le numéro de série), à n'importe quel centre de service agréé CannonMD dans le pays d'achat.

REMARQUE : Ne retournez pas le treuil de pêche Cannon ou les pièces à votre détaillant. Votre détaillant n'est pas autorisé à les réparer ou à les remplacer. Les pièces importantes, comme le moteur et le cadre principal, doivent être retournées chez JOME à Mankato, au Minnesota, ou à un centre de service agréé CannonMD, pour la réparation ou le remplacement. Afin de réduire les coûts d'expédition, nous vous suggérons de retirer toutes les pièces libres, comme le bras et les porte-cannes. Les petites pièces qui peuvent être facilement retirées, comme la poignée ou le compteur, peuvent être retirées du treuil de pêche et retournées pour la réparation ou le remplacement. **Conservez vos reçus.** Une preuve d'achat doit accompagner le produit lors du retour.

Adresse de l'expéditeur :

Johnson Outdoors Marine Electronics, Inc.
à l'attention du : Service auxiliaire Cannon
121 Power Drive
Mankato, MN 56001

ASSEMBLAGE ET INSTALLATION

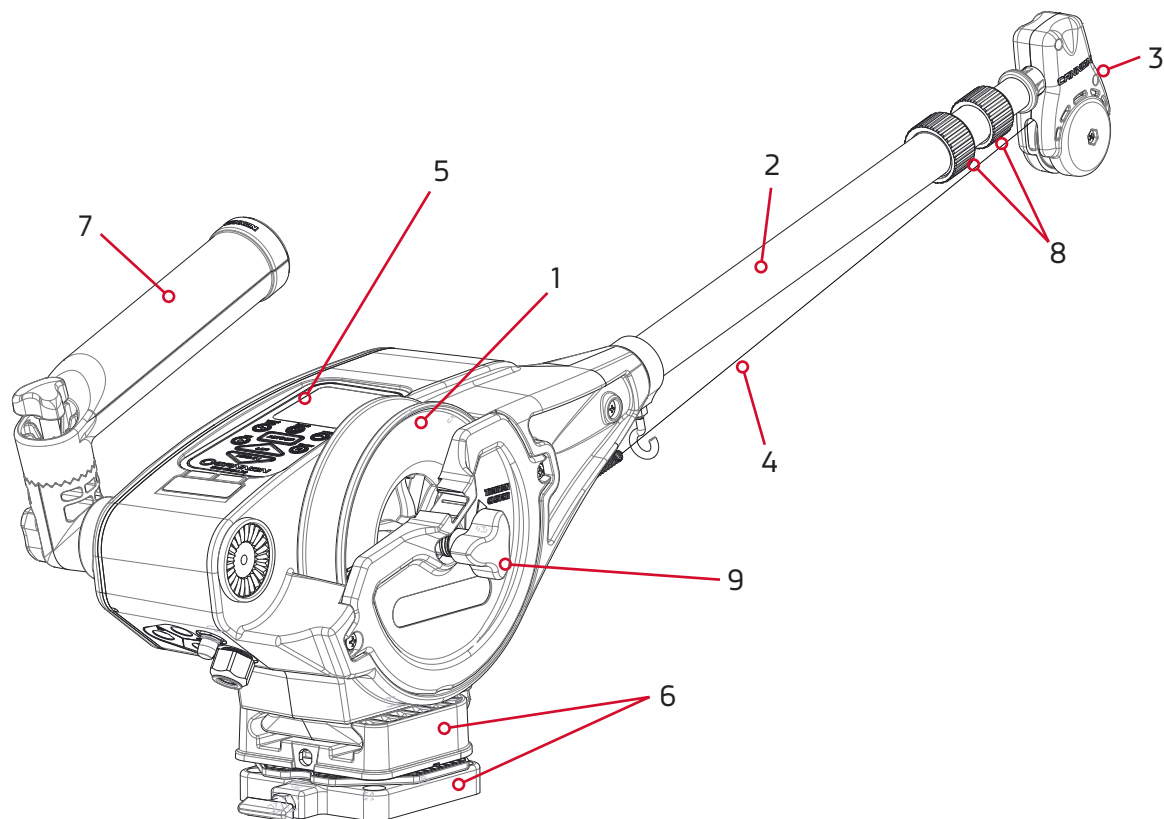

APERÇU DU PRODUIT

1. Moulinet: Il sert à embobiner le câble qui est offert en longueur allant de 46 à 122 m (150 à 400 pi).
2. Bras: Il sert à distancer le poids du treuil à ligne lestée et il comporte une poulie à son extrémité. Les longueurs des bras varient entre 61 et 135 cm (24 et 53 po).
3. Tête pivotante: Elle relaie le câble à l'extrémité du bras afin d'abaisser le poids.
4. Câble: Il est relié au poids.
5. Clavier/ACL: Le clavier sert à contrôler les fonctions du treuil de pêche. L'affichage ACL procure un retour d'information sur les fonctions du treuil de pêche.
6. Bases de montage : elles se fixent au bateau, vous permettant de placer le treuil de pêche là où vous voulez.
7. Support de cannes à pêche: Il sert à tenir vos cannes à pêche pendant la pêche à la traîne et aussi à entreposer les cannes à pêche.
8. Brides de bras: Celles-ci bloquent l'ensemble des sections du bras après une manœuvre d'extension ou de rétraction du bras.
9. Bouton d'embrayage : cela serre et desserre la tension de la bobine et tient la plaque latérale.

Le schéma est à des fins de référence seulement et peut différer de votre downrigger actuelle.

ASSEMBLAGE ET INSTALLATION

MONTAGE DU TREUIL

Le choix d'un bon endroit pour monter votre treuil de pêche sur votre bateau est très important. Un treuil de pêche devrait être monté dans un endroit où il est facile d'observer votre canne à pêche et de réagir rapidement pour faire fonctionner le treuil de pêche lorsqu'un poisson est attrapé sur la ligne.

ACCESSOIRES DE FIXATION

Cannon offre une gamme complète d'accessoires de montage qui vous permettent d'optimiser votre dispersion selon la façon dont vous pêchez. Avant d'effectuer des modifications permanentes à votre bateau, songez aux accessoires qui pourraient être utilisés pour votre application. Pour consulter la gamme complète d'accessoires de montage offerts, visitez cannondownriggers.com.

Les pontets sont nécessaires pour ajouter une robustesse supplémentaire au matériel de base du bateau et pour attacher le treuil à ligne lestée à d'autres accessoires de fixation.

Les supports à cardan sont conçus pour s'ajuster aux supports de cannes à pêche moyens encastrés dans le plat-bord de plusieurs bateaux de pêche plus gros et de yachts à moteur. Seulement des supports de cannes à pêche robustes et de qualité supérieure doivent être utilisés avec ce système de fixation temporaire. Les supports à cardan sont disponibles avec des montants de 23 ou 40 cm (9 ou 12 po) de long.

Fixation de la lisse latérale peuvent être fixés sur une section en T soudée. Ils peuvent aussi être utilisés sur le joint à franc bord de la section des deux lisses. Pour ces deux types d'installation, il est recommandé d'utiliser un matériel antidérapant comme du caoutchouc ou un plaqué en bois mince entre les surfaces en métal.

Vous pouvez aussi les utiliser pour la fixation sur un plat-bord latéral très étroit. Une plaque d'appui avec boulons et rondelles est fournie. Si le compartiment du plat-bord est en mousse, vous devrez utiliser des écrous-douilles. Il est aussi recommandé de faire des fraisées supplémentaires dans la plaque supérieure pour plus de stabilité (vous dev

INSTALLATION DE LA BASE DE MONTAGE COMPRISE

Ponts d'une épaisseur inférieure à 1/4 po

Utilisez une plaque de pont Cannon pour prévenir la courbure et procurer plus de stabilité aux quais d'une épaisseur inférieure à 1/4 po. Utilisez une plaque de pont comme gabarit pour marquer l'emplacement des trous.

Si l'accès à la sous-face du pont n'est pas possible, la plaque de pont peut être installée à l'aide de vis et d'écrous-douilles. Percez des trous de 1/2 po. Utilisez quatre vis à tête fraisée de 1/4-20 x 2 po et quatre écrous-douilles pour installer la plaque de pont, tel que montré. Serrez les vis pour que les écrous-douilles soient comprimés solidement.

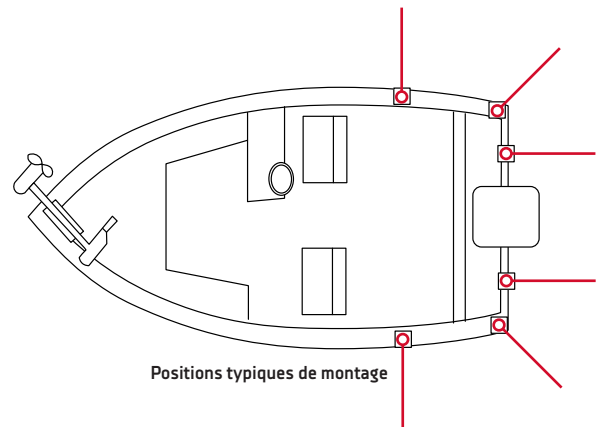

Positions typiques de montage

Support à Cardan

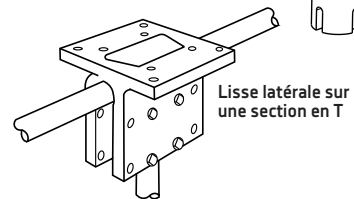
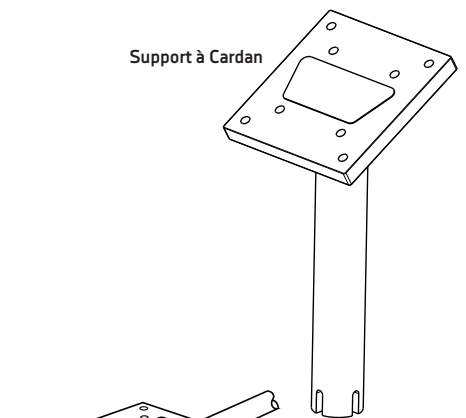

Lisse latérale sur une section en T

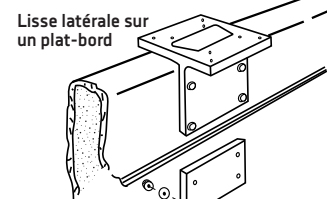

Lisse latérale sur un plat-bord

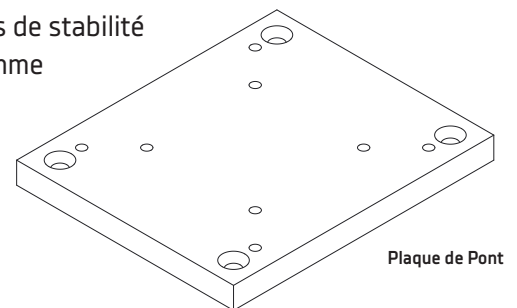

Plaque de Pont

Si la sous-face est accessible, la plaque de pont peut être fixée à l'aide de vis, d'écrous et de rondelles. Percez des trous de 9/32 po. Utilisez un ensemble de fixation de la plaque de pont Cannon comprenant quatre vis à tête fraisée 1/4-20 x 2 po, des écrous et des rondelles (plates et de frein). Fixez la plaque au pont, tel que montré. Pour attacher solidement la base à la plaque de pont, utilisez quatre vis à tête bombée large de 1/4-20 x 2 pos.

Ponts d'une épaisseur de 1/4 po à 7/16 po (0,6 cm à 1,1 cm)

Pour les ponts d'une épaisseur supérieure à 7/16 po, ou dont l'accès à la sous-face est accessible, fixez la base avec les vis, écrous et rondelles. Utilisez la base comme gabarit pour marquer l'emplacement et percez quatre trous de 9/32 po. Utilisez quatre vis à tête bombée large de 1/4-20 x 4 po et quatre rondelles plates, quatre rondelles de frein et quatre écrous. Serrez la base sur le pont, tel que montré.

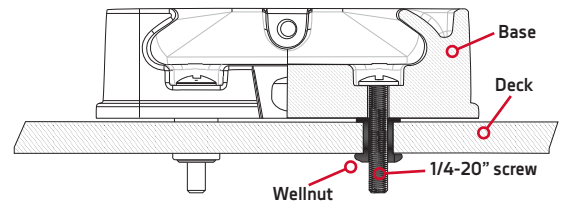

Ponts d'une épaisseur de 1/4 po à 7/16 po

Ponts jusqu'à 7/16 po d'épaisseur

Si l'accès à la sous-face du pont n'est pas possible, la base peut être installée à l'aide d'écrous-douilles. Utilisez la base comme gabarit pour marquer l'emplacement et percez quatre trous de 1/2 po. Fixez la base à l'aide de quatre vis à tête bombée large de 1/4-20 x 4 po et de quatre écrous-douilles. Serrez les vis pour que les écrous-douilles soient comprimés solidement, tel que montré.

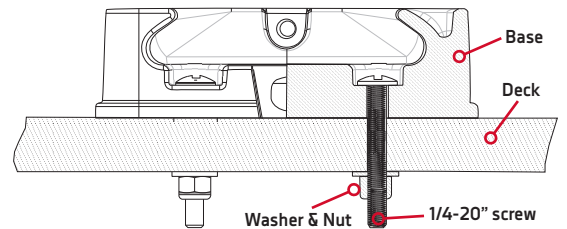

Ponts jusqu'à 7/16 po d'épaisseur

La base pivotante à profil bas

La procédure de fixation de la base pivotante à profil bas est la même que celle de la plaque de pont, sauf que quatre vis à tête bombée large de 1/4 po-20 x 2 1/2 po sont utilisées pour fixer la base et quatre vis à tête bombée large supplémentaires de 1/4 po-20 x 2 1/2 po servent à fixer la base pivotante au pont du bateau.

REMARQUE: Les écrous-douilles ne peuvent pas être utilisés sur des ponts d'une épaisseur supérieure à 7/16 po.

REMARQUE: Si vous utilisez un bras télescopique, nous vous recommandons fortement d'utiliser une plaque de pont sur tous les bateaux pour stabiliser le treuil à ligne lestée adéquatement.

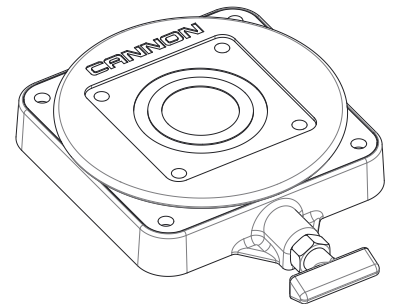

Base Pivotante à Profil Bas

INSTALLATION DU BRAS ET DU CROCHET À BOULE

1. Retirez le collier du crochet à boule, le crochet à boule et l'écrou 1/4-20 du sac de quincaillerie fourni. Enfilez l'écrou sur le crochet à boule, ensuite enfiler le crochet à boule dans le col du crochet à boule. Ne le serrez pas. (Figure 1)
2. Faites glisser le col du crochet à boule dans l'extrémité du bras sans le serrez. (Figure 2)

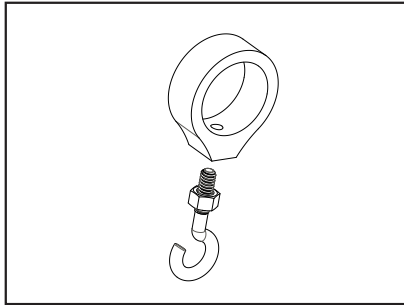

Figure 1

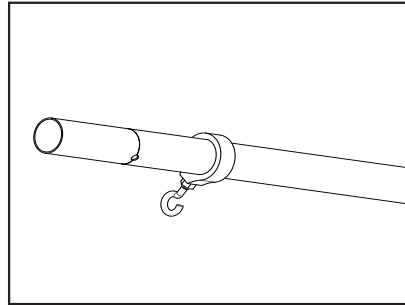

Figure 2

3. Insérez le bras avec l'assemblage du col du crochet à boule dans le cadre (Figure 3) et alignez les trous du bras avec les trous du cadre (Figure 4).
4. Retirez le boulon 1/4-20 x 2 po (5 cm) et le contre-écrou de nylon 1/4-20 du sac de quincaillerie fourni. Insérez le contre-écrou de nylon 1/4-20 dans le cadre (du côté du moteur) et insérez ensuite le boulon 1/4-20 x 2 po (5 cm) dans le nez du cadre, du côté du moulinet. (Figure 5)

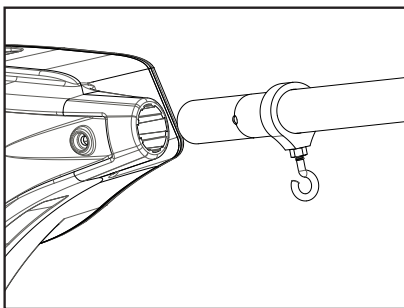

Figure 3

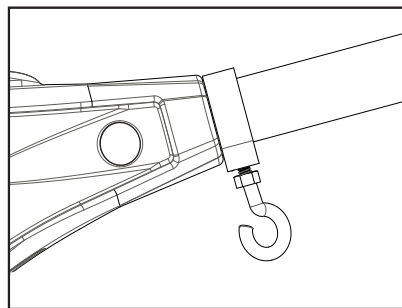

Figure 4

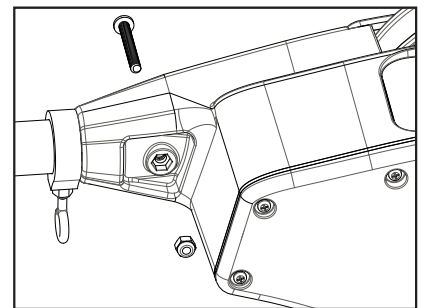

Figure 5

5. À l'aide d'un tournevis cruciforme, enfiler le boulon dans le contre-écrou de nylon mentionné à l'étape 4. Serrez le boulon jusqu'à voir son extrémité alignée avec le haut de l'écrou. (Figure 6)
6. Faites glisser le col du crochet à boule à votre endroit préféré. Serrez manuellement le crochet à boule dans le tube du bras. Serrez suffisamment pour qu'il n'y ait aucun mouvement du bras. (Figure 7) Lorsque le crochet à boule est fixé, serrez l'écrou 1/4-20 à l'aide d'une clé de 7/16 po (11 mm), jusqu'à ce qu'il soit bien fixé au col de crochet à boule. (Figure 8)
REMARQUE: ne serrez pas excessivement le crochet à boule, sinon une déformation permanente du bras est possible.

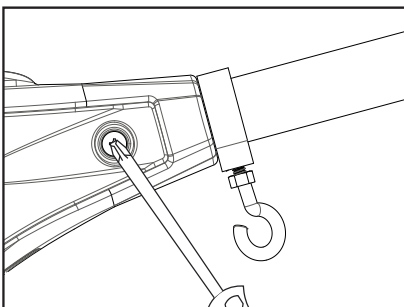

Figure 6

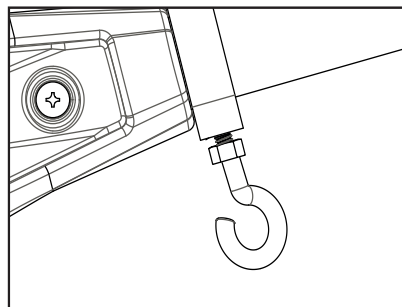

Figure 7

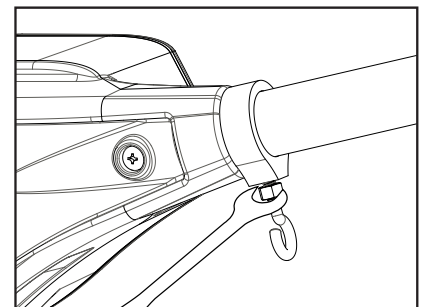

Figure 8

INSTALLATION DE LA TÊTE PIVOTANTE

1. Localisez l'assemblage de la tête pivotante et insérez le poteau de l'extrémité du bras dans l'extrémité du petit tube de l'assemblage du bras. (Figure 9)
2. Alignez le trou du poteau du bras au trou dans le petit tube d'extrémité.
3. Fixez l'extrémité du bras à l'aide d'une vis n° 8, comme illustré. Serrez à l'aide d'un tournevis cruciforme en tournant la vis dans le sens horaire jusqu'à ce qu'elle soit serrée. (Figure 10)

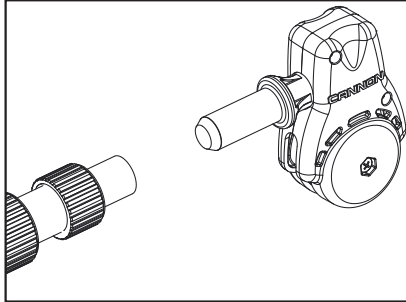

Figure 9

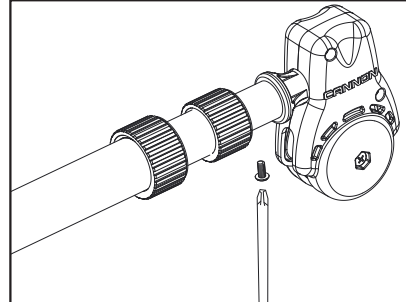

Figure 10

RÉGLAGE DE LA LONGUEUR DU BRAS

Pour régler la longueur du bras (en ayant le bras allongé loin de vous), tournez les brides (voir l'élément n° 8 sur la page 5) environ un quart de tour dans le sens antihoraire pour déverrouiller (Figure 11) et faites glisser la section du bras à la position désirée. (Figure 12) Une fois en place, verrouillez les brides en tournant dans le sens horaire jusqu'à ce qu'elles soient serrées. (Figure 13)

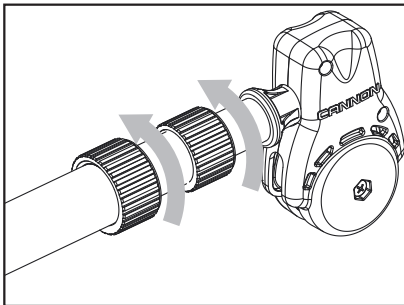

Figure 11

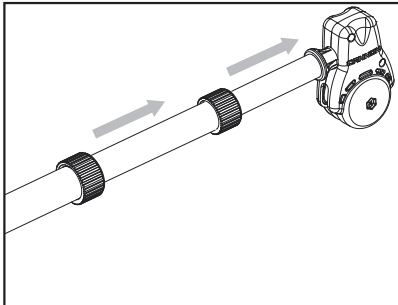

Figure 12

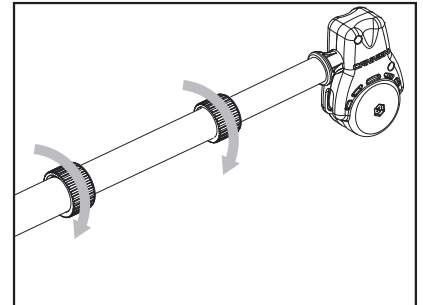

Figure 13

FIXATION DU SUPPORT DE CANNES À PÊCHE

Le support de canne à pêche à verrouillage intégré (nt) un modèle de dent de verrouillage qui peut être facilement réglé par incréments de 15° à l'aide du bouton de la poignée à revêtement souple. La conception symétrique permettra le montage du porte-canne d'un côté ou l'autre du treuil de pêche, ou de deux porte-canne en même temps. La conception unique à deux pièces facilite le réglage séparé du support de canne à pêche et du bras de ce support en deux axes*. (Figure 14)

ATTENTION: Ce support de canne à pêche est destiné à être utilisé avec une ligne de 30 livres uniquement et n'est pas recommandé pour une utilisation avec n'importe quel agrès IGFA (International Game Fish Association) calibré à plus de 30 livres. L'utilisation d'une attache de sécurité (non incluse) est recommandée pour toutes les applications.

REMARQUE: L'ensemble du support de canne à pêche n'est pas couvert par la garantie s'il est utilisé avec un agrès de plus de 30 livres. L'équipement placé dans le support de canne à pêche et la perte de celui-ci est la responsabilité de l'utilisateur et n'est en aucun cas garanti par Johnson Outdoors, Inc. Le montage doit se faire suivant les instructions et images susmentionnées pour se conformer à la garantie du produit.

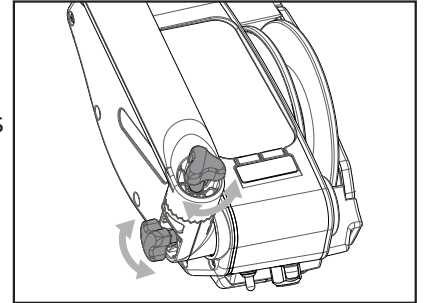

Figure 14

Pour installer le support de canne à pêche:

1. Fixez le coude du porte-canne sur le treuil de pêche, du côté gauche, à l'aide du ressort et du bouton inclus. (Figure 15)
2. Fixez le support de canne à pêche au treuil à ligne lestée sur le côté gauche en utilisant le bouton à ressort fourni. (Figure 16)
3. Répétez les étapes ci-dessus pour l'autre côté si (2) supports de canne à pêche doivent être montés.

Le support de canne à pêche peuvent être réglés en desserrant l'un des boutons jusqu'à libérer la dent de verrouillage. Faites piooter le support de canne à pêche ou le bras vers la position souhaitée et resserrez le bouton.

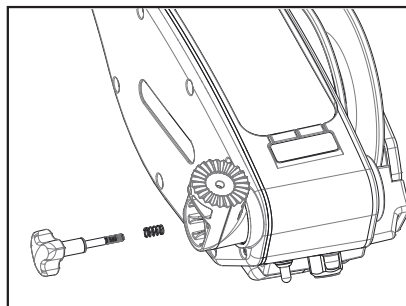

Figure 15

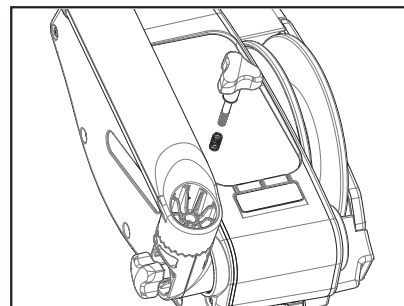

Figure 16

TERMINER LE CÂBLE DU TREUIL À LIGNE LESTÉE

REMARQUE: Utilisez uniquement un câble droit. Un câble usé ou tordu peut être tendu et peut briser de façon prématurée lors de la récupération des poids de pêche à la traîne.

REMARQUE: Nous vous recommandons d'utiliser des pinces coupe-fil pour procéder à cette partie du montage.

1. Déroulez environ 2 pieds (0,6 m) de câble et enflez-les par le coussin en caoutchouc. Fixez le mousqueton pivotant au terminateur
2. Examinez la partie supérieure du terminateur et notez la séquence indiquée dans les détails pour passer le câble.
3. Passez et tirez six pouces (15,2 cm) de câble par le TROU A. Enflez le câble par la tête pivotante, ensuite faites le monter dans le fond du terminateur. Sortez le câble par le TROU B et passez-le dans le TROU C. Poussez le câble jusqu'à ce qu'il touche l'intérieur du crochet du terminateur. Serrez le câble en pressant le terminateur jusqu'à ce qu'il se ferme. Tirez ensuite sur le haut et le bas jusqu'à ce qu'il soit tendu. Assurez-vous que le câble passe dans le crochet.

REMARQUE: n'utilisez qu'un câble droit, non tordu.

4. Glissez le coussin par-dessus le terminateur et donnez-lui un tir d'essai. Le câble est maintenant prêt à fixer au Cannon Flash Weight™.

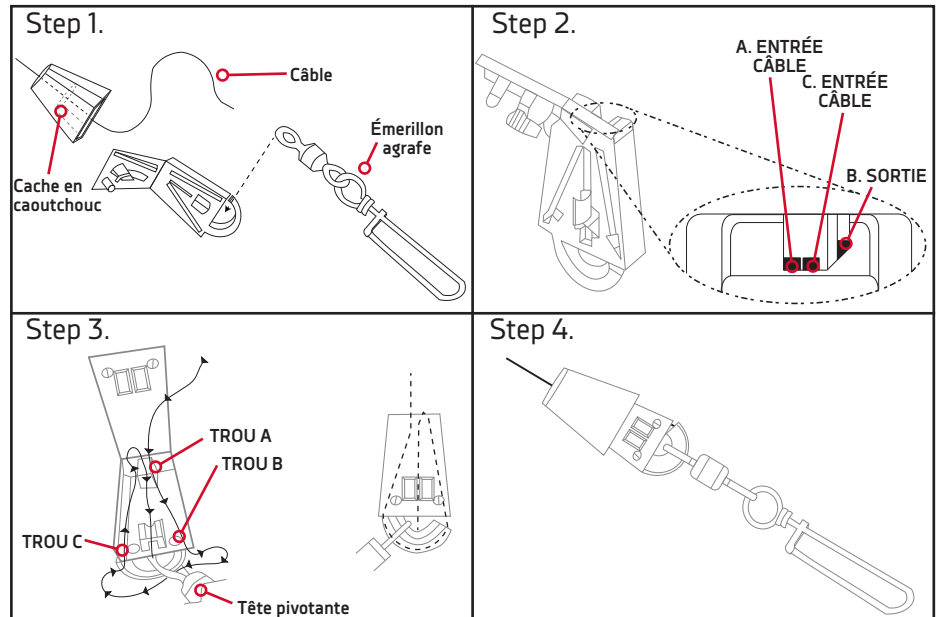

FIXATION DU DISPOSITIF DE DÉVIDAGE DE LA LIGNE (UNI-RELEASE)

Le Uni-Release de Cannon s'attache directement sur le poids du treuil à ligne lestée. Attachez la ligne sur l'attache à l'extrémité du déclencheur et cliquez ensuite pour régler la tension. Le déclencheur peut être utilisé avec n'importe quelle ligne en eau douce ou en eau de mer et peut être réglé à une tension de serrage de 1 à 10 kg (2 à 22 lb) sur la ligne.

Pour changer la tension de déclenchement de la ligne, tournez le bouton de tension vers (+) pour l'augmenter ou vers (-) pour la réduire. La tension peut aussi varier selon l'emplacement de la ligne dans les pinces. La tension est plus élevée si la ligne est placée vers la charnière et la tension est plus basse si la ligne est placée plus près de l'ouverture. Pour ouvrir le déclencheur, étalez les bras de déclenchement avec le pouce et l'index en appliquant une pression sur les côtés

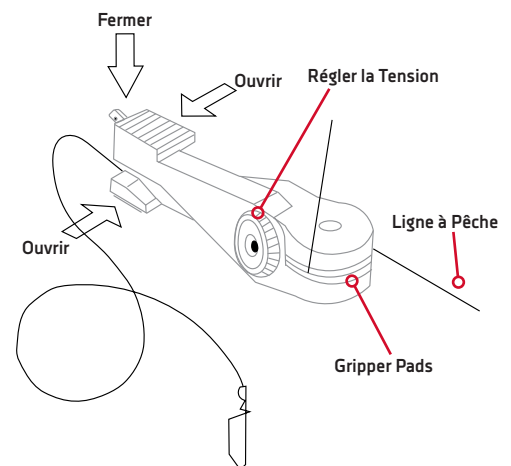

CÂBLAGE DE TREUIL À LIGNE LESTÉE

CÂBLAGE DE VOTRE TREUIL À LIGNE LESTÉE

Afin que le contrôle ionique positif (CIP) de votre treuil de pêche fonctionne correctement, il est important de vous assurer que votre bateau est bien configuré avant l'installation de votre treuil de pêche. Lorsqu'un bateau est dans l'eau, diverses parties submergées interagissent pour créer de faibles courants électriques. Ces faibles courants électriques devraient être contrôlés afin de prolonger la vie des pièces de métal du bateau et d'assurer un bon milieu pour la capture des poissons. Pour tous les détails concernant la façon dont fonctionne le système de contrôle ionique positif, consultez la section du « Système de contrôle ionique positif » de ce manuel, sous la section Fonctionnement.

VÉRIFICATION DE L'ÉTAT ÉLECTRIQUE DE VOTRE BATEAU

1. Si les anodes sacrificielles de zinc sur votre bateau et votre moteur hors-bord/extérieur sont dissoutes plus que la moitié, on recommande de les remplacer. Cela permet d'assurer que le bateau fonctionnera avec une charge neutre ou légèrement positive. Nettoyez régulièrement les zincs à l'aide d'une brosse non corrosive.
2. Toute couche ou croissance de limon devrait être nettoyée.
3. Toutes les pièces en métal y compris la coque (si en métal) devraient être interconnectées par un câble de mise à la terre. Cela comprend les arbres de moteur, les arbres extérieurs et les accessoires qui traversent la coque.
4. Si votre bateau et vos anodes de zinc sont bien configurés, la tension du câble de votre treuil de pêche devrait être positive lorsqu'il est en contact avec l'eau.
5. Lorsque votre bateau est à l'eau et que le câble de votre treuil de pêche est déployé dans l'eau, mesurez la tension de courant continu du câble à une surface de métal mise à la terre du bateau qui touche l'eau. S'il est bien branché, la lecture devrait être entre 0,6 et 0,8 VCC (CIP fixe) ou correspondre au réglage du Digi-Troll.
6. Le câble de votre treuil de pêche doit être remplacé aux deux (2) ans. La corrosion du câble peut l'affaiblir, de façon physique et électrique.
7. Assurez-vous toujours que votre bateau touche bien l'eau. Cela assurera une tension CIP appropriée sur le câble et que l'arrêt court fonctionnera de façon appropriée.
8. On recommande l'utilisation de poids de plomb Cannon revêtus de vinyle.
9. Utilisez les isolateurs des poids de traîne qui sont fournis avec votre treuil de pêche. Cela isolera le poids de la charge positive sur le câble. Cela assurera aussi que le poids de traîne arrêtera au niveau de l'eau lors de sa récupération.

REMARQUE: Pour garantir le bon fonctionnement de votre Digi-Troll, mettez la batterie à la terre en la branchant au système électrique à la terre de votre bateau. Une mise à la terre défectueuse peut conduire au dysfonctionnement du PIC, au manque de communication entre les unités ou à l'arrêt de l'opération.

SPÉCIFICATIONS ÉLECTRIQUES ET INSTRUCTIONS DE CÂBLAGE

Le Digi-Troll est calibré à 30 ampères (charge complète), 12 volts CC et est protégé par un disjoncteur à rappel manuel de 25 ampères (situé sous le carter du moteur). Vous devez vous assurer de mesurer la tension de batterie de votre bateau.

AVERTISSEMENT: NE PAS FAIRE FONCTIONNER CE TREUIL À LIGNE LESTÉE SUR UN SYSTÈME DE BATTERIE DE 24 VOLTS. CECI ENDOMMAGERA L'UNITÉ ET ANNULERA VOTRE GARANTIE.

RACCORDEMENT À LA BATTERIE:

Il est fortement recommandé d'installer un fusible ou un disjoncteur à rappel manuel sur le fil positif du câble d'alimentation de la batterie ou de brancher le treuil à un sélecteur de batterie. (Voir les spécifications de fusibles et de câblage). Branchez le fil positif (ROUGE) sur la borne (+) de votre batterie et le fil négatif (NOIR) sur la borne (-) de votre batterie sinon le treuil ne fonctionnera pas. Utilisez la fiche de coupure rapide pour retirer le treuil sans toucher à la batterie.

REMARQUE: Il est fortement recommandé d'alimenter votre Digi-Troll avec une batterie-marine Deep-Cycle. Utilisez seulement un Digi-Troll d'une batterie de démarrage s'il est rechargé par un alternateur lors d'une pêche à la traîne.

REMARQUE: Contrôlez la dégradation des câbles d'alimentation et limitez la corrosion en utilisant un gel antioxydant sur toutes les connexions.

SPÉCIFICATIONS DE FUSIBLE / DISJONCTEUR:

Pour des raisons de sécurité et de conformité, nous vous recommandons de suivre les normes du conseil américain sur les embarcations et les yachts (American Boat and Yacht Council, ABYC) pour le gréement de votre bateau. Les altérations du câblage du bateau devraient être effectuées par un technicien qualifié. Les spécifications suivantes sont seulement des lignes directrices générales:

AVERTISSEMENT: ces lignes directrices s'appliquent au gréement général pour soutenir votre treuil de pêche Cannon. L'alimentation de multiples moteurs ou d'autres appareils électriques à partir du même circuit d'alimentation peut affecter le calibre du fil. Si vous utilisez un fil plus long que celui fourni avec votre unité, suivez le tableau ci-dessous. Si vous roulez à plus de 30 pi (9,1 m) de la batterie, nous vous recommandons de communiquer avec un technicien de marine qualifié.

SPÉCIFICATIONS DES FILS:

0 à 15 pi	(0 à 5 mètres)	calibre 10
15 à 25 pi	(5 à 8 mètres)	calibre 8
25 à 30 pi	(8 à 9 mètres)	calibre 6

SPÉCIFICATIONS DES FUSIBLES/DISJONCTEURS:

30 ampères, 32 volts, imperméables, rapides

ALIMENTATION DE PLUSIEURS TREUILS À LIGNE LESTÉE

Lorsque vous faites fonctionner plusieurs Digi-Trolls, vous devez brancher un maximum de 2 treuils à ligne lestée par batterie. Les caractéristiques avancées du Digi-Troll peuvent permettre à l'unité de fonctionner pratiquement en tout temps. (Voir le montage du câblage recommandé ci-dessous)

TEMPS DE FONCTIONNEMENT TYPE*:

1 Digi-Troll par batterie – 24 heures.

2 Digi-Trolls par batterie – 10 heures.

*Temps basé sur les résultats en laboratoire avec un poids de 6,8 kg (15 lb) et des batteries Deep-Cycle. Le temps de fonctionnement réel peut varier.



SCHÉMA DE CÂBLAGE



FONCTIONNEMENT DU TREUIL À LIGNE LESTÉE

Le Digi-Troll 5 vous offre les caractéristiques les plus avancées pour le treuil à ligne lestée.

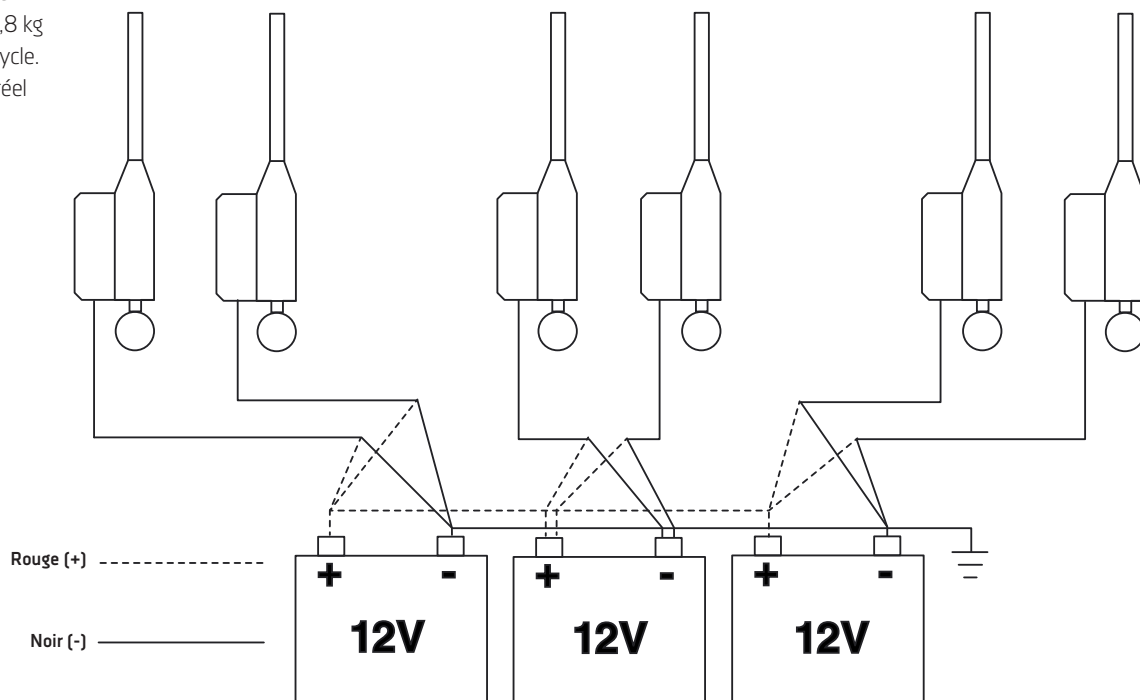
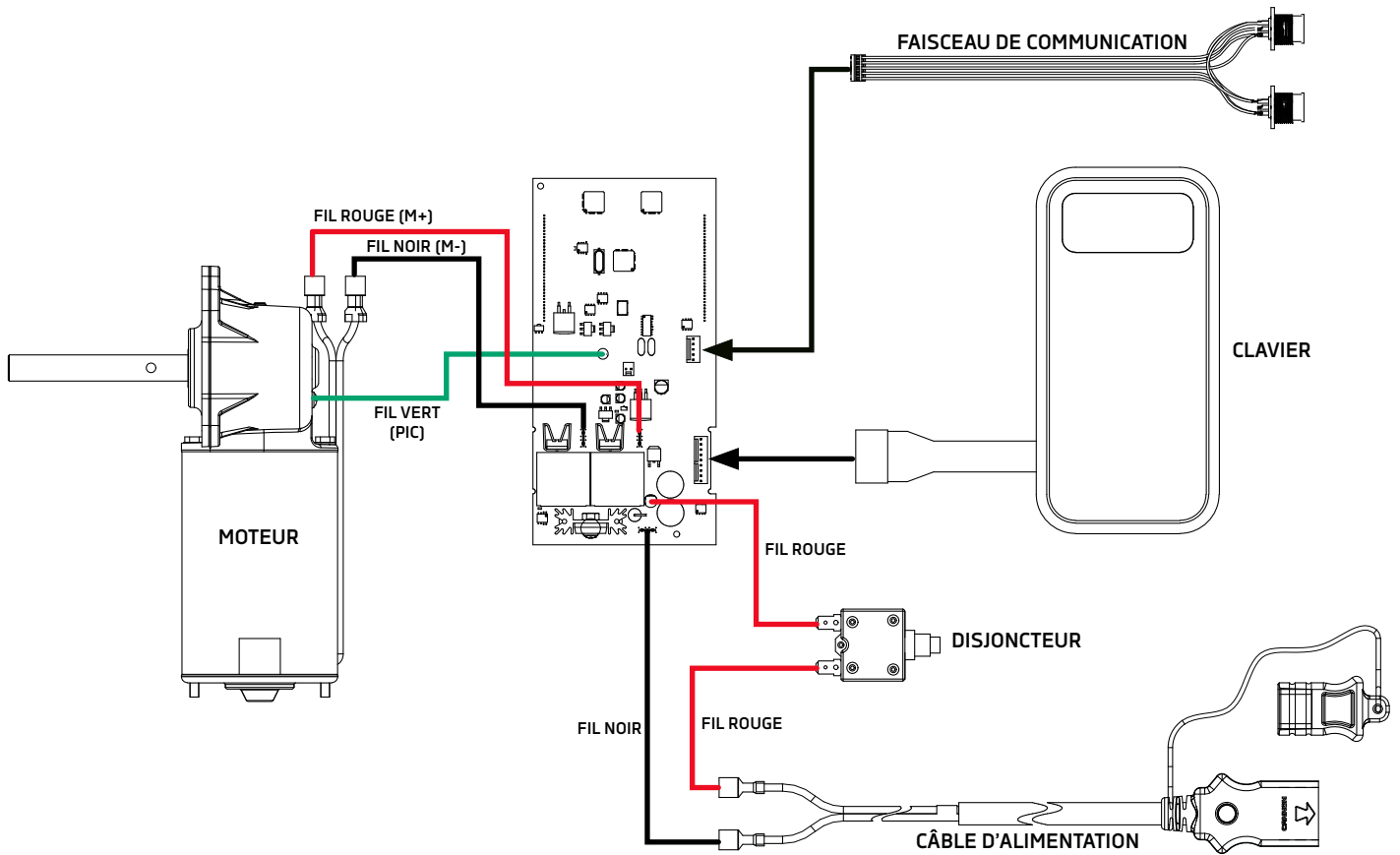
- Contrôle d'ions positifs variable.
- Grand afficheur numérique LCD à programmation facile qui affiche la profondeur du poids.
- Touche Haut Auto pour lever rapidement le poids à la surface de l'eau.
- Mémoire de stockage permanente qui conserve tous les réglages.
- Moteur de haute performance.

AFFICHEUR DU DIGI-TROLL 5

Lorsque le câble d'alimentation est branché, appuyez sur le bouton d'alimentation du clavier pour mettre le treuil sous tension. Lors d'un usage normal, l'afficheur indiquera la profondeur du poids en pieds.

REMARQUE: Une profondeur négative indique la distance au-dessus de la surface de l'eau.

Durant la programmation des caractéristiques spéciales, l'afficheur sert à indiquer divers réglages.

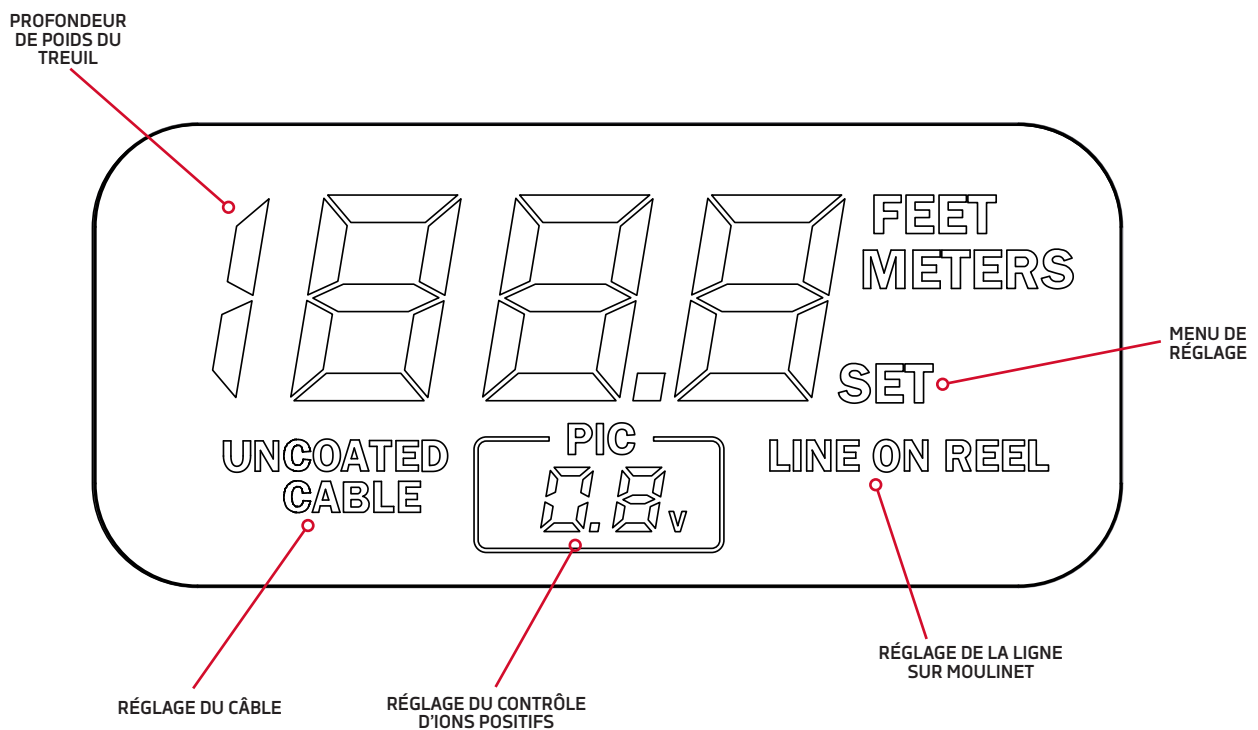

FONCTIONNEMENT DU TREUIL À LIGNE LESTÉE

CLAVIER DIGI-TROLL 5

Le clavier Digi-Troll 5 possède six touches situées sous l'afficheur:

ALIMENTATION

Fonctions de la touche MARCHE/ARRÊT:

- Allumer le Digi-Troll - Simplement appuyez et relâchez la touche.
- Éteindre le Digi-Troll - Appuyez et maintenez le bouton d'alimentation appuyé pendant trois secondes.

MENU

Le Menu fait défiler l'afficheur à travers un total de quatre écrans de programmation (voir la section sur la programmation pour plus de détails). Après 7 secondes d'inactivité du clavier, l'écran retourne à l'affichage de la profondeur du poids.

HAUT

En mode de fonctionnement manuel, cette touche permet de lever le poids lorsqu'elle est enfoncée. En mode de programmation, la touche UP (HAUT) augmente les valeurs numériques.

BAS

En mode de fonctionnement manuel, cette touche permet de baisser le poids lorsqu'elle est enfoncée. En mode de programmation, la touche DOWN (BAS) réduit les valeurs numériques.

SURFACE DE L'EAU

La touche Surface de l'eau offre l'option de réinitialisation de la profondeur. Lorsque cette touche est appuyé et maintenue enfoncée, le compteur de profondeur du poids sera remise à zéro.

HAUT AUTO

Appuyez sur HAUT AUTO pour lever le poids au point de consigne de la surface de l'eau à tout temps. La touche HAUT AUTO utilise la vitesse 5 indépendamment de votre réglage et annule tout autre mode de fonctionnement (suivi du fond, cyclage, etc.) lorsqu'elle est utilisée.

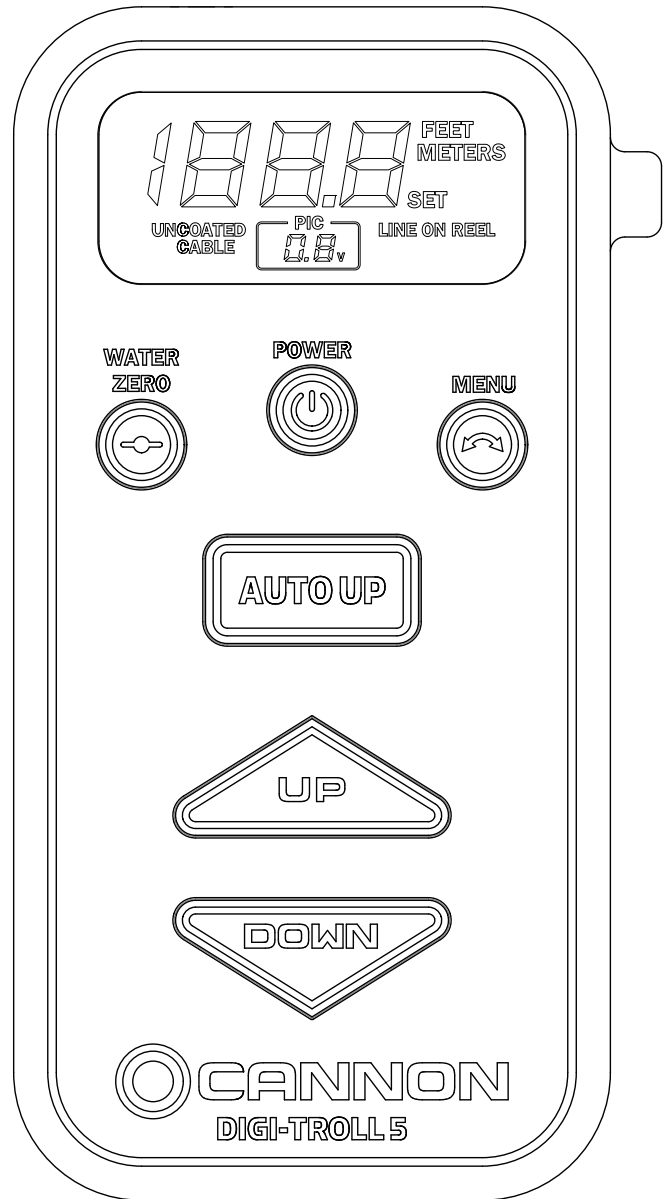

PROGRAMMATION DU DIGI-TROLL 5

Le Digi-Troll 5 contient jusqu'à quatre menus qui vous aident à programmer et personnaliser son fonctionnement. Tout changement apporté en utilisant le système menu est automatiquement sauvegardé dans une mémoire permanente lorsque le treuil est éteint.

REMARQUE: Le treuil doit être éteint avec le bouton d'alimentation pour que les réglages soient sauvegardés.

La touche MENU est utilisée pour accéder à chacun des menus en commençant par l'écran par défaut (appelé écran de profondeur).

LE SYSTÈME MENU

Le tableau situé ci-dessous résume le système menu du Digi-Troll 5 selon son ordre de présentation.

Durant la programmation, la touche HAUT est utilisée pour augmenter la valeur et la touche BAS est utilisée pour réduire la valeur. Souvenez-vous durant la programmation que si le clavier reste inactif pendant sept secondes, le menu retournera à l'écran de profondeur par défaut.

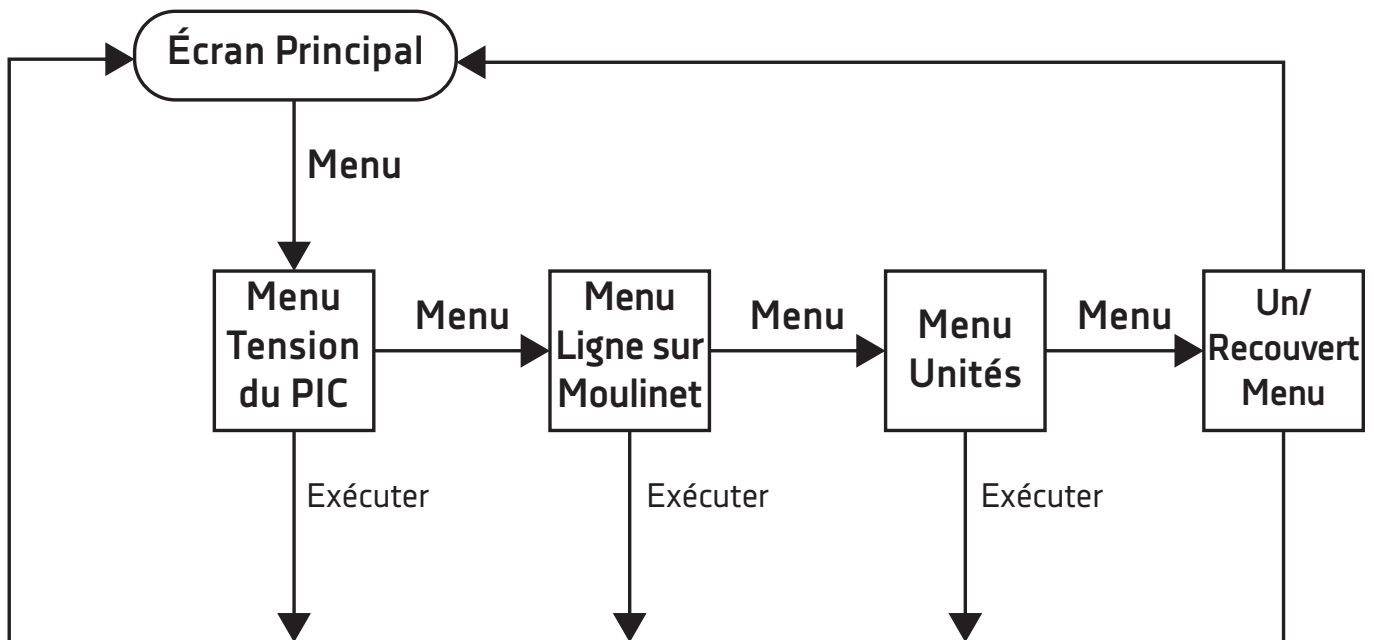

FONCTIONNEMENT DU TREUIL À LIGNE LESTÉE

MENU CONTRÔLE D'IONS POSITIFS (PIC)

Ce menu vous permet d'appliquer une tension variable de 0,2 à 1,2 volt.

Appuyez sur Menu une (1) fois depuis l'écran de profondeur ou une fois depuis l'écran haut/bas.

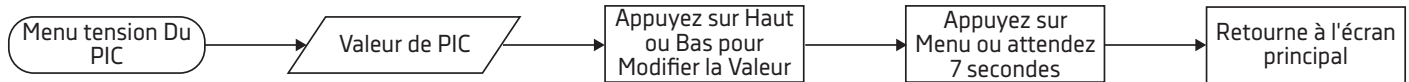

MENU LIGNE SUR MOULINET

- Appuyez sur Menu deux (2) fois depuis l'écran de profondeur ou une fois depuis l'écran PIC.
- Ce menu vous permet de définir la longueur de la ligne sur le moulinet. Celle-ci est Incrémentée par tranches de 15,2 m (50 pi). Ce réglage est important pour pouvoir déterminer la profondeur de fond réelle.

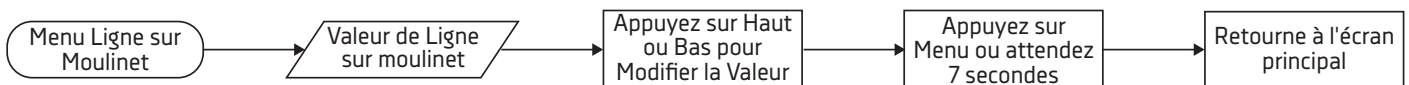

MENU DES MESURES

- Appuyez sur Menu trois (3) fois depuis l'écran de profondeur ou une fois depuis l'écran Ligne sur moulinet
- Ce menu vous permet de basculer entre les mesures anglaises et les mesures métriques.

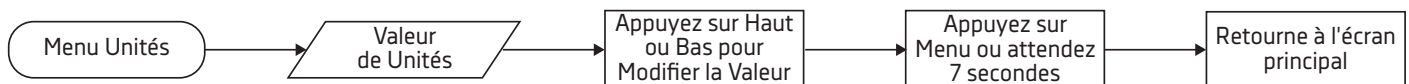

MENU RECOUVERT/NON-RECOUVERT

- Appuyez sur Menu quatre (4) fois depuis l'écran de profondeur ou une fois depuis l'écran des Mesures.
- Ce menu vous permet de basculer entre les choix de câble Cannon recouvert ou non-recouvert. Ce réglage est également important pour déterminer une profondeur de poids précise.

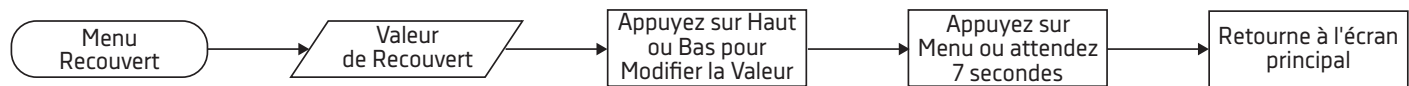

RÉGLAGES EN USINE DU DIGI-TROLL

Votre Digi-Troll 5 a été livré avec les réglages en usine suivants afin que vous puissiez utiliser votre treuil à ligne lestée immédiatement sans programmation supplémentaire.

Ligne sur moulinet: 400 feet

PIC: 0.6 vdc

Type de câble: Non recouvert

Mesures: Anglaise

PÊCHE AVEC VOTRE TREUIL À LIGNE LESTÉE

Après la programmation du Digi-Troll, relâchez une longueur de ligne de votre canne à pêche et enroulez-la pour que le leurre se trouve à distance de 1,5 à 30 m (5 à 100 pi) du bateau. Ceci s'appelle une retombée.

Attachez la ligne à pêche fermement dans le dé-clencheur de ligne. Appuyez et maintenez la touche BAS enfoncée pour baisser le poids à la profondeur voulue qui figure sur l'afficheur ou sélectionnez la pro-fondeur programmée d'avance du poids. Placez la canne à pêche dans le support et embobinez la section lâche pour que votre canne à pêche présente une lé-gère courbure. Lorsqu'un poisson mordra à l'hameçon, la ligne se séparera du déclencheur. Vous serez alors libre de manipuler votre canne à pêche pour capturer le poisson.

DESCENTE MANUELLE

En tournant le bouton d'embrayage lentement dans le sens horaire (vers le bras), vous pouvez faire descen-dre le poids de la pêche à la traîne aussi rapidement ou lentement que vous voulez. Si vous tournez le bouton dans le sens antihoraire (loin du bras) le poids s'arrête-ra. Vous pouvez ainsi décider de laisser le poids des-cendre rapidement ou lentement à une profondeur de la pêche à la traîne prédéterminée. Avec plusieurs treuils, vous pouvez faire descendre tous les poids lentement, un à la fois, et ensuite les arrêter chacun à leur tour.

REMARQUE: Votre Digi-Troll doit être allumé afin de pou-voir faire le suivi de la profondeur du poids.

AVERTISSEMENT: NE TOUCHEZ PAS À LA BO-BINE DE CÂBLE LORSQUE LE TREUIL EST UTILISÉ! Holding or touching the spool while it is moving may result in moderate to severe injuries.

LE SYSTÈME D'ARRÊT COURT

Le système d'arrêt court comprend trois compo-sants importants : l'unité électronique, le circuit conduc-teur du moulinet et l'isolant de poids de la pêche à la traîne.

Pendant que le câble du treuil se trouve dans l'eau, un courant électrique minuscule circule entre le câble et les composants en métal mis à la terre du bateau dans l'eau. Dès que le câble sort de l'eau, cette circulation de courant s'arrête. Le système d'arrêt court capte cette interruption et éteint le moteur. L'isolant de poids de la pêche à la traîne sert à couper le contact du câble avec l'eau pendant que le poids se trouve encore dans l'eau. Le circuit conducteur du moulinet permet au parcours de circuit de se prolonger dans la structure du treuil.

NOTE: Il peut être nécessaire d'utiliser deux isola-teurs de poids de la pêche à la traîne.

NOTE: Les caractéristiques d'Arrêt court et de Contrôle d'ions positifs ne fonctionnent pas lorsque décélérées avec des monofilaments ou des super lignes.

L'arrêt du poids au niveau de l'eau élimine la ten-sion sur le câble causée par des poids bondissants ou des poids qui frappent l'extrémité du bras. L'arrêt au niveau de l'eau empêchera aussi le poids de frapper la coque du bateau.

LE SYSTÈME DE CONTRÔLE D'IONS POSITIFS

Votre bateau possède une charge électrique au-tour de la coque lorsqu'il est dans l'eau. Si un bateau est correctement mis à la terre et zingué, cette charge devrait être légèrement positive lorsqu'elle est mesu-rée entre la masse et le câble du treuil. Le contrôle d'ions positifs (PIC) est l'utilisation d'électricité pour contrôler cette charge et ses fluctuations afin qu'elle soit toujours maintenue à une tension spécifiée.

Les treuils électriques de Cannon procurent aux pêcheurs un grand avantage en stabilisant et en contrôlant la charge positive autour de leur bateau. Grâce à leur cadre fabriqué en composite, les treuils Cannon sont isolés de la charge de la coque de votre bateau.

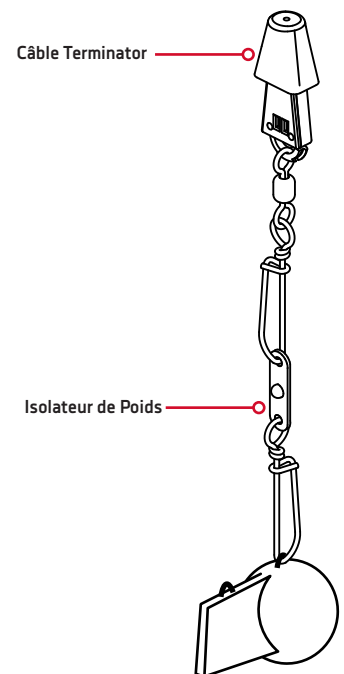

FONCTIONNEMENT DU TREUIL À LIGNE LESTÉE

Lorsque le câble du treuil en acier inoxydable est abaissé dans l'eau, l'ionisation naturelle entre le câble et le bateau crée une charge positive de 0,7 à 0,9 volt en eau de mer et de 0,3 à 0,6 volt en eau douce. Cette tension naturelle dépend de la salinité et du contenu en minéraux de l'eau. Votre tension réelle peut varier.

Comment Fonctionne le Système de Contrôle d'Ions Positifs

Le système PIC fait appel à un circuit interne qui fait circuler la tension à travers la transmission du Digi-Troll jusqu'à l'arbre. L'arbre entre en contact avec le câble au moyen d'un roulement à billes, d'un ressort et d'une vis à tête ronde unidirectionnelle. Vous devez vous assurer que le câble entre en contact avec la vis lors du remplacement du câble. Lorsque vous utilisez un câble recouvert, 3 à 4 pieds de recouvrement doivent être ôtés lorsque vous terminez le câble à embobiner. Prenez soin de voir la partie dénudée en contact avec la vis à tête ronde.

Le système de contrôle d'ions positifs applique une tension variable de 0,2 à 1,2 volt sur le câble de la pêche à la traîne en tout temps.

Comment Mesurer l'Électrolyse Naturelle et la Tension PIC Sur Votre Bateau

Un voltmètre avec une échelle de zéro à un volt mesurera l'électrolyse naturelle. Placez le conducteur de terre de l'appareil de mesure sur le moteur ou la masse de la batterie. Placez le fil positif sur le câble en acier inoxydable du treuil pendant qu'il se trouve dans l'eau. Le treuil doit être débranché. La tension obtenue à l'aide du voltmètre correspond à la tension d'électrolyse naturelle de votre bateau. Utilisez la même méthode pour mesurer la tension PIC; vous n'avez qu'à brancher le Digi-Troll et à régler le bouton PIC à la tension voulue.

Comment Utiliser le Contrôle d'Ions Positifs

Le contrôle d'ions positifs est très efficace lors de la pêche à la traîne. La zone d'attraction créée par le fil du treuil attirera les poissons. Il est préférable d'utiliser une courte retombée entre le déclencheur du treuil et le leurre. Les retombées de 3 à 6 m (10 à 20 pi) sont typiques. Une retombée de 15 à 30 m (50 à 100 pi) annule-ra les effets du circuit PIC. La pêche à des profondeurs supérieures à 38 m (125 pi) peut nécessiter une tension PIC légèrement plus élevée. Si vous retournez faire de la pêche en eau peu profonde, rappelez-vous de réduire la tension PIC de nouveau.

Le réglage PIC approprié pour obtenir les meilleures conditions de pêche dépend du type de poisson et de l'emplacement. Pour profiter pleinement de la technologie PIC, il est important que vous faites des essais avec le réglage du PIC jusqu'à trouver la bonne tension pour la pêche de tout-gros dans la région.

CALCULS COUP EN ARRIÈRE

COUP EN ARRIÈRE

En quelques mots, le coup en arrière est ce qui arrive au poids du treuil lorsque vous le tirez dans l'eau derrière votre bateau. Plus votre vitesse augmente, plus la distance horizontale entre le poids et votre treuil augmente. Plus vous allez vite, plus le poids s'éloigne derrière vous. Plus le poids s'éloigne derrière vous, plus le poids se rapproche de la surface de l'eau.

Le tableau suivant contient de l'information sur le coup en arrière pour trois dimensions de poids de treuil Cannon qui sont tirés à trois vitesses différentes sans leurre et sans courant. La traînée du courant, la salinité de l'eau et l'utilisation de produits non fabriqués par Cannon affecteront votre profondeur la de pêche à la traîne réelle.

Par exemple, le premier tableau montre que si vous pêchez à la traîne à une vitesse de 6 km/h (4 mi/h) avec un poids de 4 kg (8 lb), et un câble de 30 m (100 pi) dans l'eau sans courant; la boule du treuil se trouve en fait à une profondeur de 24 m (80 pi) environ.

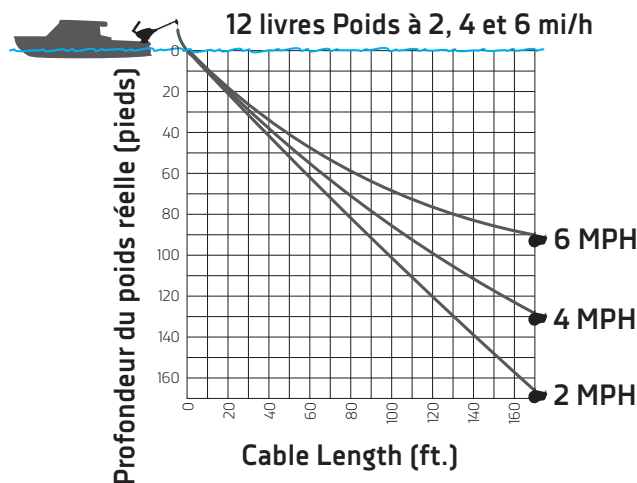
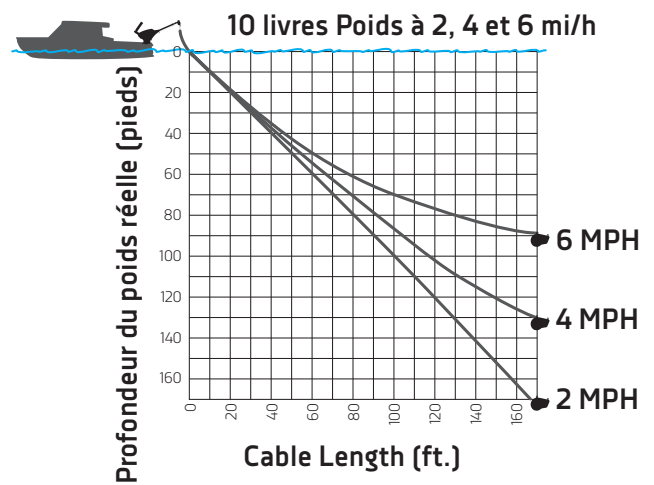
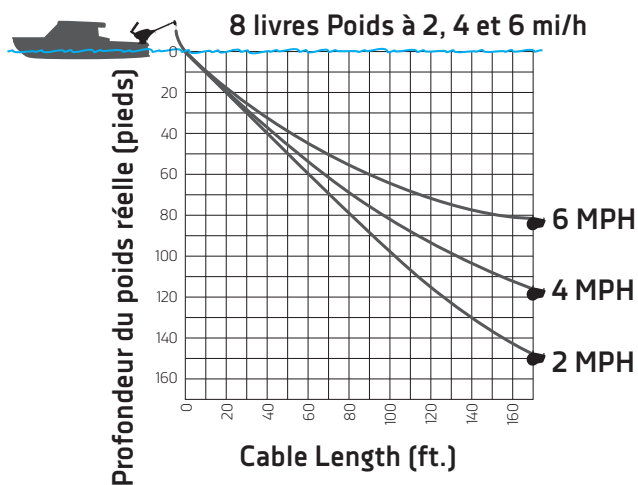

COUVERCLE DÉMONTABLE DE TAMBOUR

COUVERCLE DÉMONTABLE DE TAMBOUR

Votre nouveau treuil à ligne lestée est livré avec un couvercle de tambour démontable. En retirant ce couvercle, vous pourrez facilement accéder à votre câble décéléré et retirer le tambour aisément. Cette fonction vous permet d'accéder facilement à la ligne enchevêtrée pour la réparer et la remettre rapidement en action. Cette caractéristique vous permet également de bénéficier de moulinets multiples pour différents types de lignes. En achetant des moulinets supplémentaires, vous pouvez embobiner chacun avec un différent type de câble (ex., câble non-recouvert, câble recouvert, mo-no, etc.) Ceci vous permet d'échanger les câbles voulus plus rapidement et plus facilement.

AVERTISSEMENT: Ne touchez pas à la bobine de câble lorsque le treuil est utilisé.

REMARQUE: Éliminez toute tension de la ligne avant de retirer ou de remplacer le tambour.

Suivez les étapes ci-dessous pour retirer le couvercle latéral:

1. Desserrez et retirez le bouton d'embrayage. Tournez le bouton d'embrayage dans le sens horaire jusqu'à ce qu'il soit libre de l'arbre moteur. (Figure 17)
2. Desserrez les deux vis cruciformes 1/4-20 sur les côtés opposés de la couverture. (Figure 18)

NOTE: Les vis sont retenues dans le couvercle et ne peuvent pas être retirées complètement.

3. Retirez le couvercle. Vous avez maintenant un accès complet au tambour. (Figures 19 & 20)

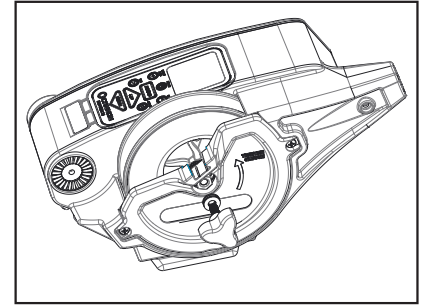

Figure 17

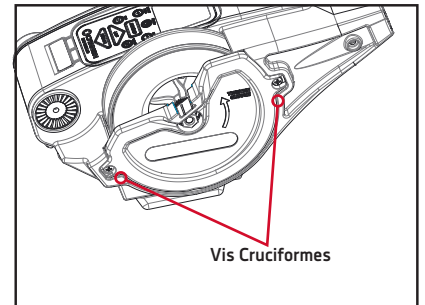

Figure 18

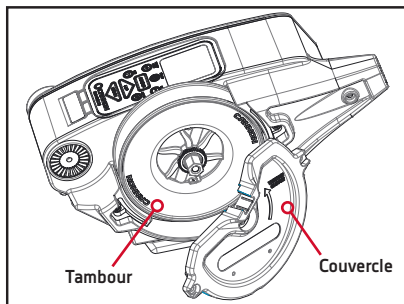

Figure 19

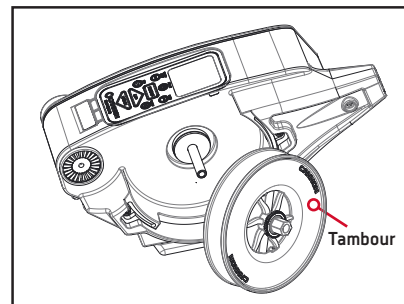

Figure 20

4. Pour effectuer un remontage, inversez les étapes ci-dessus.

REMARQUE: Faites attention lorsque vous retirez le tambour au-dessus d'une eau libre pour éviter d'ôter également le patin d'embrayage ou le disque d'embrayage.



Balayez le code pour consulter la façon de réinitialiser la bobine de votre treuil de pêche.

REPLACEMENT DU PATIN D'EMBRAYAGE

Pour remplacer le patin d'embrayage, suivez les mêmes étapes destinées à retirer le tambour. Une fois que le tambour est retiré, vous aurez accès au patin d'embrayage. (Figure 21) Il vous suffit de le tirer hors de l'arbre et de le remplacer. Pour remonter le tambour et le couvercle, suivez un ordre inverse.

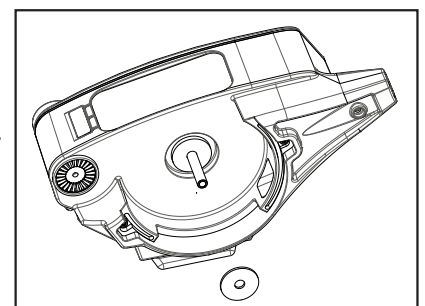

Figure 21

LA MANIVELLE MANUELLE

UTILISATION DE LA MANIVELLE MANUELLE POUR PERTE DE PUISSANCE

Dans le cas d'une batterie à plat, votre treuil à ligne les-tée est équipé d'une manivelle manuelle pour perte de puissance. Cette manivelle vous aide à récupérer votre poids si vous perdez la puissance ou en cas d'une panne électrique. Pour utiliser la manivelle, suivez les étapes ci-dessous.

AVERTISSEMENT: DESSERRER OU RETIRER LE BOUTON D'EMBRAYAGE RELÂCHERA LE TAM-BOUR ET LE FERA TOMBER. ASSUREZ-VOUS DE BIEN TENIR LE TAMBOUR AVANT DE RETIRER LE BOUTON D'EMBRAYAGE. It is recommended that you wear protective gloves when working with the spool.

1. Débranchez le treuil et fixez le moulinet. Consultez l'avertissement ci-dessus.
2. Retirez le bouton d'embrayage en le faisant pivoter dans le sens de horaire. (Figure 22)
ATTENTION: Faites attention lorsque vous retirez le bouton d'embrayage au-dessus d'une eau libre.
3. Installez le gabarit hexagonal de la poignée qui devra correspondre au gabarit hexagonal du tambour. Une fois installé, vous pouvez commencer à faire partir votre poids à la manivelle. (Figure 23)

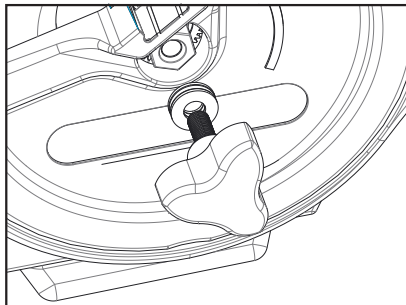

Figure 22

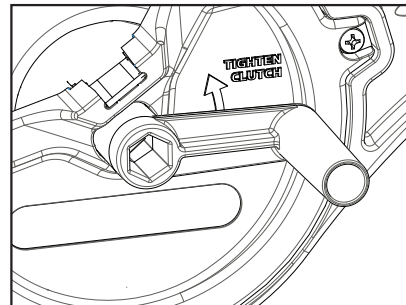

Figure 23

ENTRETIEN ET DE RÉPARATION



FOIRE AUX QUESTIONS

Notre site Web présente FAQ visant à répondre à toutes vos questions au sujet des produits Cannon. Veuillez visiter le site Web www.cannondownriggers.com, puis cliquer sur « Foire aux questions » pour trouver réponse à vos questions.



COMMUNIQUEZ AVEC NOUS (POUR LES ÉTATS-UNIS ET LE CANADA)

Nos représentants du service à la clientèle sont disponibles du lundi au vendredi, de 7 h 00 à 16 h 30 (HNC), au +1 (800) 227-6433. Pour commander des pièces, veuillez avoir sous la main le numéro de série à 11 chiffres du produit, les numéros des pièces nécessaires et les renseignements relatifs à la carte de crédit. Vous économiserez ainsi du temps pour un service à la clientèle de qualité supérieure. Vous pouvez consulter la liste de votre manuel pour obtenir les numéros exacts de pièce.



ENVOYEZ-NOUS UN COURRIEL

Envoyez-nous un courriel pour transmettre à notre service à la clientèle vos questions au sujet des produits Cannon. Pour transmettre votre question par courriel, visitez le site Web www.cannondownriggers.com, puis cliquer sur « Nous contacter ».



LES PIÈCES DÉTACHÉES

Aux États-Unis, les pièces de remplacement peuvent être commandées directement chez CANNON Parts Dept., 121 Power Drive, Mankato, Minnesota 56001. Assurez-vous de donner les numéros de MODÈLE et de SÉRIE de votre treuil de pêche lorsque vous commandez des pièces. Veuillez utiliser les numéros de pièces appropriés de la liste des pièces. Les paiements pour toute pièce commandée du Service des pièces de CANNON peuvent être en espèces, par chèque personnel, carte Discover, MasterCard ou VISA. Pour commander, composez le 1-800-227-6433, ou par télécopieur, le 1-800-527-4464.



CENTRES DE SERVICE AGRÉÉS

Cannon travaille avec les centres de service agréés aux États-Unis et au Canada afin de fournir des pièces et le service pour votre treuil de pêche. Veuillez consulter la page Web pour la liste des centres de service agréés et trouver un centre de service dans votre région.

DÉPANNAGE

1. En mode UP ou AUTO UP (HAUT ou HAUT AUTO), le treuil s'arrête à intervalle régulier, mais l'affichage reste allumé ou le disjoncteur se déclenche plusieurs fois.
 - Batterie faible. La tension de batterie au câble d'alimentation est inférieure à 11,5 V (mesure effectuée avec un voltmètre lorsque le treuil lève le poids).
 - Le câble d'alimentation est trop long, ou son diamètre est trop petit.
 - Ne surchargez pas le treuil. Il est conçu pour soulever des poids d'un maximum de 20 livres uniquement.
2. L'unité ne s'allume pas.
 - Vérifiez la polarité du câble d'alimentation.
 - Vérifiez l'état du/des disjoncteur(s)
3. L'unité ne compte pas correctement le nombre de câbles remontés.
 - Vérifiez que le type de ligne (recouvert/non-recouvert) et que la Ligne sur moulinet soit réglée à la bonne longueur.
4. L'unité ne compte pas correctement la profondeur.
 - Le courant a été coupé et le circuit imprimé a été réinitialisé.
 - Vérifiez les connexions du câble d'alimentation pour éviter que cela ne se reproduise.
 - Remontez le poids pour la pêche à traîne à l'aide des commandes UP ou AUTO UP (HAUT ou HAUT AUTO).
 - Débranchez le câble d'alimentation pendant 30 secondes, puis rebranchez-le.
 - Réinitialisez la profondeur zéro sur la position désirée.
 - Confirmez que tous les aimants sont présents dans le tambour.
5. L'embrayage glisse.
 - Resserrez le bouton d'embrayage. Le bouton d'embrayage doit être simplement serré pour que l'embrayage ne glisse pas lorsque le treuil est en fonctionnement normal. N'utilisez aucun genre d'outils pour resserrer l'embrayage. Un serrage à la main doit toujours être suffisant.
 - Vérifier l'état du disque d'embrayage en retirant le couvercle latéral et le tambour. Remplacez si nécessaire.
6. L'appareil ne s'arrête pas à la ligne de flottaison.
 - En utilisant les boutons Haut et Bas, réglez le poids de sorte qu'il soit au niveau ou un peu en-dessous de la ligne de flottaison. Utilisez le bouton Surface de l'eau pour définir ce point comme étant la nouvelle valeur de Surface de l'eau.
REMARQUE: en raison de l'empilement du câble, ce point de Surface de l'eau peut être augmenté ou réduit. Il peut nécessiter un ajustement en permanence en fonction du nombre des cycles.

Pour tout autre défaut de fonctionnement, visitez un centre de service agréé. Vous pouvez trouver un centre de service agréé dans votre région en consultant la page de nos centres de service agréés sur le site www.cannondownriggers.com, ou en communiquant avec notre service à la clientèle au 1 800 227-6433.

DÉCLARATION DE CONFORMITÉ

DÉCLARATION DE CONFORMITÉ ENVIRONNEMENTALE

Il est dans l'intention de JOME d'être une entreprise citoyenne responsable, dont l'exploitation est conforme à la réglementation environnementale en vigueur et qui est connue pour être un bon voisin dans les collectivités où nous fabriquons ou vendons nos produits.

DIRECTIVE DEEE:

La directive européenne 2002/96/CE « Directive concernant les déchets d'équipements électriques et électroniques (DEEE) » a un impact sur la plupart des distributeurs, vendeurs et fabricants d'électronique pour le grand public au sein de l'Union européenne. La directive DEEE exige que le producteur d'électronique pour le grand public prenne une part de responsabilité, en ce qui concerne la gestion des déchets de leurs produits, afin d'atteindre une élimination écologique, et ce, tout au long du cycle de vie du produit.

Il se peut que, selon votre emplacement, vous ne soyez pas tenu (e) de vous conformer à la directive DEEE pour ce qui est des équipements électriques et électroniques (EEE), et il se peut qu'il en soit de même pour les EEE conçus et destinés à être utilisés comme installations fixes ou temporaires dans les véhicules de transport tels que les voitures, les avions et les bateaux. Dans certains États de l'Union européenne, ces véhicules sont réputés ne pas relever de la directive, et les EEE, pour ces applications peuvent être considérés comme exclus de l'exigence de la directive DEEE.

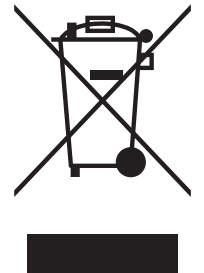

Ce symbole (DEEE poubelle sur roues) sur le produit indique que ce dernier ne doit pas être jeté avec les déchets domestiques. Il doit être éliminé et collecté pour le recyclage et la récupération des DEEE. Johnson Outdoors Inc. marquera tous les produits EEE en conformité avec la directive DEEE. C'est notre but de nous conformer à la collecte, au traitement, à la récupération et à l'élimination écologique judicieuse de ces produits, mais ces exigences varient au sein des différents États membres de l'Union européenne. Pour de l'information supplémentaire sur l'endroit où vous pouvez éliminer les équipements usagés pour leur recyclage et leur récupération et/ou selon les exigences particulières de l'État membre de l'Union européenne, veuillez communiquer avec le détaillant ou le distributeur duquel vous avez acheté le produit.

ÉLIMINATION:

Les produits Johnson Outdoors Inc ne sont pas soumis à la réglementation concernant l'élimination VGE-VO (directive pour les dispositifs électriques), qui transpose la directive DEEE. Néanmoins, ne jamais jeter le produit dans une poubelle, mais plutôt à l'endroit approprié où s'effectue la collecte, recommandé par le conseil municipal local.

Ne jamais jeter aucune batterie à la poubelle. Se conformer aux directives d'élimination du fabricant ou de son représentant et la jeter à l'endroit approprié où s'effectue la collecte, recommandé par le conseil municipal local.

AVERTISSEMENT: Ce produit contient des produits chimiques reconnus par l'État de la Californie comme causant le cancer, des anomalies congénitales ou d'autres effets nocifs sur la reproduction.

REMARQUES



A series of horizontal lines for writing, starting with a solid line below the dotted line, followed by 25 more solid lines, providing a ruled area for notes.

ACCESSOIRES RECOMMANDÉS

PORTE-CANNES ET SYSTÈMES DE RAILS

Des porte-cannes polyvalents incroyables, des bases et des plaques très solides. C'est tout ce qu'il vous faut pour équiper votre bateau selon votre mode de pêche; et tout peut se monter sur notre système de rails, qui comprend des composants interchangeables fabriqués en aluminium à résistance élevée.



PORTE-CANNE AJUSTABLE À DEUX AXES



RAIL DE FIXATION EN ALUMINIUM



SOCLE À BASE PIVOTANTE

FIXATIONS

Équipez-le et pêchez à votre guise avec diverses options de montage qui conviennent à votre mode de pêche.



BASE PIVOTANTE



PLAQUE DE PONT

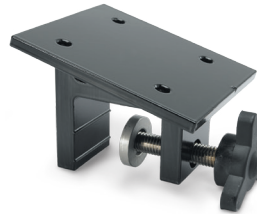

FIXATION À PINCE



FIXATION PAR SUSPENSION À LA CARDAN

DISPOSITIFS DE DÉVIDAGE DE LIGNE ET POIDS

Nous offrons une grande variété d'accessoires pour treuils de pêche, conçus pour vous offrir la meilleure expérience de pêche:



- Dispositif de dévidage Uni-Line
- Dispositif de dévidage Uni-Stacker
- Poids de 4 à 12 lb (1,8 à 5,4 kg)

Pour une liste complète des accessoires de Cannon, visitez cannondownriggers.com

Suivez-nous:



CANNON
cannondownriggers.com

Cannon Consumer & Technical Service
Johnson Outdoors Marine Electronics, Inc.
PO Box 8129
Mankato, MN 56002-8129

121 Power Drive
Mankato, MN 56001
Phone (800) 227-6433
Fax (800) 527-4464

JOHNSON
OUTDOORS

©2015 Johnson Outdoors Marine Electronics, Inc.
All rights reserved.